

# Tek·Ind

MACCHINE  
SERIGRAFICHE  
SCREENPRINTING  
MACHINES

COMPLEMENTARY EQUIPMENT  
ATTREZZATURE COMPLEMENTARI



SCREEN PRINTING EQUIPMENT

## COMPANY

Nata nel 1982, TEK-IND è oggi autorevole protagonista nel mercato nazionale e internazionale della produzione di macchine serigrafiche, specificamente progettate sia per il settore grafico che per il tessile. Proponiamo anche una vasta gamma di inchiostri per la stampa e di prodotti per la serigrafia su tessuto.

Born in 1982, TEK-IND is today an authoritative protagonist in the national and international market of the production of screen printing machines, specifically designed for both the graphic and textile sector. We also offer a wide range of printing inks and screen printing products on fabric.

All clean	pag. 4
VTSV Vasca sviluppo	pag. 6
Cisterna	pag. 7
TRT incisore	pag. 8
Stendino a ripiani	pag. 10
Shaker	pag. 11
Piani stampa	pag. 12
Racle/raschietti	pag. 14
Layout	pag. 16



SCARICO SOLVENTE VERSO TANICA D'ACCUMULO  
SOLVENT DISCHARGE TO STORAGE TANK



SISTEMA PNEUMATICO COSTITUITO DA:  
1. POMPA PNEUMATICA PER SOLVENTI,  
2. REGOLATORE DI PRESSIONE  
3. PISTOLA D'ARIA PER PULIZIA TELAIO.  
PNEUMATIC SYSTEM CONSISTING OF:  
1. PNEUMATIC PUMP FOR SOLVENTS  
2. PRESSURE REGULATOR  
3. AIR GUN FOR FRAME CLEANING.

Vasca in acciaio inox per il lavaggio manuale dei telai serigrafici disponibile in vari formati. È provvista di pompa pneumatica, uno o più serbatoi di stoccaggio solvente e di spazzole di lavaggio. La vasca di lavaggio All Clean è adatta alla pulizia di telai quando questi sono sporchi di inchiostro plastisol.

CARATTERISTICHE TECNICHE

- Vasca di contenimento in acciaio inox 304.
- Serranda frontale superiore fissa in materiale plastico antinfortunistico (lexan).
- Pompa pneumatica a doppia membrana con regolatore di pressione 1- 6 bar.
- Pistola aria compressa.

Stainless steel tank for the manual washing of screen-printing frames, available in various sizes. It is equipped with a pneumatic pump, one or more solvent storage tanks and washing brushes. The All Clean washing tank is suitable for cleaning frames when they are dirty with plastisol ink.

TECHNICAL FEATURES

- 304 -stainless steel containment tank.
- Fixed upper front shutter in accident-prevention plastic material (lexan).
- Double diaphragm pneumatic pump with pressure regulator 1- 6 bar.
- Compressed air gun.
- 304 stainless steel storage tank.
- Central hole for smoke extraction diameter: 200 mm.

# ALL CLEAN



TANICA ACCUMULO SOLVENTE E DEPOSITO INCHIOSTRO  
SOLVENT STORAGE TANK AND INKDEPOSIT

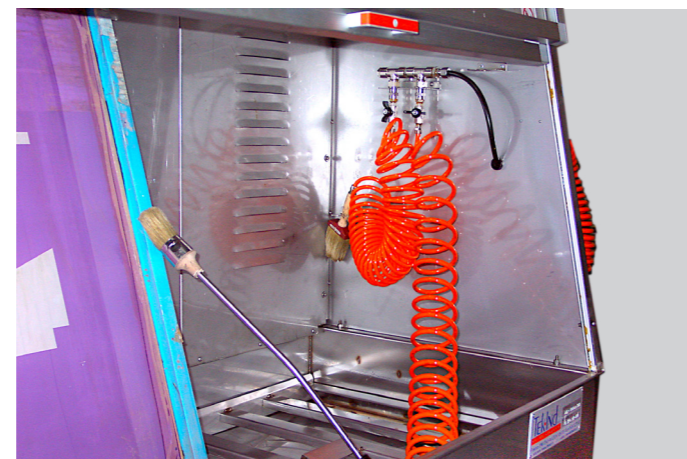

LANCIA PER PULIZIA TELAIO  
LANCE FOR FRAME CLEANING

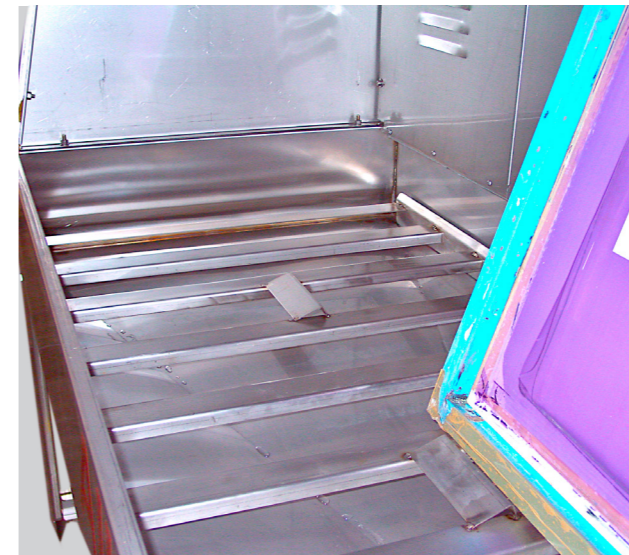

GRATA APPOGGIO TELAIO  
FRAME SUPPORT GRATE



VASCA DI LAVAGGIO VISTA COMPLETA  
FULL VIEW WASHING TANK

MODELS

	Interno vasca Internal useful Sizes (cm)	Dimensioni esterne External overall Sizes (cm)	Azionamento pompa Pump drive
ALL CLEAN 150	150 x 60 x 130 cm	160 x 78 x 240 cm	Pneumatico
ALL CLEAN 200	200 x 60 x 130 cm	210 x 78 x 240 cm	Pneumatico
ALL CLEAN 250	250 x 60 x 130 cm	260 x 78 x 240 cm	Pneumatico



# V T S V vasca sviluppo/lavaggio



VTSV-1  
VASCA DI SVILUPPO PER SPOGLIO TELAI CON VISORE RETRO ILLUMINATO.  
DEVELOPMENT TANK FOR STRIPPING FRAMES WITH BACKLIT VIEWER.



VTS-2  
VASCA DI LAVAGGIO PER TELAI SENZA VISORE RETRO ILLUMINATO.  
WASHING TANK FOR STRIPPING FRAMES WITHOUT BACKLIT VIEWER.

La vasca di lavaggio per telai serigrafici è costituita da una struttura di PVC resistente ai principali agenti chimici utilizzati in serigrafia; utilizzata per la pulizia dei telai dopo la stampa e per lo spoglio dei telai appena incisi.

#### CARATTERISTICHE TECNICHE

- Disponibile con e senza visore retroilluminato.
- Paraspruzzi laterali, superiore e frontale.
- Struttura in PVC.
- Struttura di acciaio elettrosaldato e verniciato.
- La vasca è completa di rubinetto con due ingressi, pistola/lancia.
- Scarico per il collegamento della vasca al sistema di depurazione.

The washing tank for screen printing frames is made of a PVC structure, resistant to all the main chemical agents used in screen printing; VTSV is used for cleaning the frames after printing and for clean the frames just engraved.

#### TECHNICAL FEATURES

- Available with and without backlit display.
- Side, top and front splash guards.
- PVC structure.
- The tub is mounted above an electro-welded and painted steel structure.
- The tank is complete with a tap with two inlets / gun / lance.
- Drain for connecting the tank to the purification system.



RUBINETTO CARICO ACQUA PULITA/ACQUA DI RECUPERO  
TAP FOR FRESH WATER/ RECOVERY WATER.

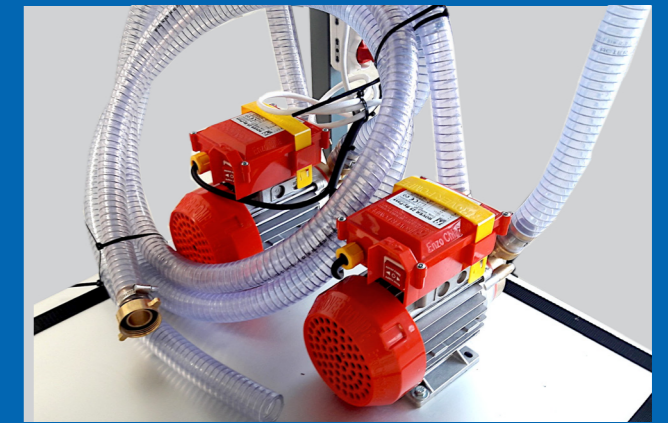

POMPE PER CARICO E SCARICO ACQUE  
PUMPS FOR LOADING AND UNLOADING WATER.



Cisterna di raccolta acque di scarico capacità 1000lt.  
Dimensioni 1mt x 1mt x 1mt (lunghezza, altezza, larghezza).  
La cisterna di raccolte acque dispone di un tappo superiore e di un rubinetto nella parte inferiore che consentono di collegarla alle vasche di lavaggio VTSV 1-2-3.

Waste water collection tank capacity 1000lt.  
Dimensions 1mt x 1mt x 1mt (length, height, width)  
The water collection tank has an upper cap and a lower tap to connect it to the washing tanks VTSV 1-2-3.



TAPPO BASSO CON RUBINETTO DI CHIUSURA  
LOWER CAP WITH STOPCOCK.

	Dimensioni utili telaio stampa Useful dimensions of the printing frame	Dimensioni di ingombro vasca (alt. x largh. x prof.) Overall dimensions of the tank (height x width x depth)	Altezza vasca da terra Tank height from the ground	Visore retroilluminato Viewer backlit	Consumo elettrico Electrical consumption
VTS-1	100x140 cm	106x145x100 cm	100 cm	No	No
VTSV-1	100x140 cm	106x145x100 cm	100 cm	Yes	F+N+T 220V 50Hz
VTS-2	120x160 cm	126x165x100 cm	100 cm	No	No
VTSV-2	120x160 cm	126x165x100 cm	100 cm	Yes	F+N+T 220V 50Hz
VTS-3	150x200 cm	156x205x100 cm	100 cm	No	No
VTSV-3	50x200 cm	156x205x100 cm	100 cm	Yes	F+N+T 220V 50Hz



APERTURA RIQUADRO IN GOMMA PER SOTTOVUOTO  
VACUUM OPENING

Torchio pneumatico per incisione telai serigrafici composto da uno spesso cristallo e da un rivestimento in gomma che garantisce un vuoto sempre perfetto.

CARATTERISTICHE TECNICHE

- Incisore per telai tre-in-uno.
- Sistema di vuoto per incisione telai integrato.
- Potenza lampada 5000W (può essere ridotta a 2000W).
- Tempo di esposizione regolabile tramite un timer digitale.
- Forno composto da n.3 cestelli estraibili per asciugamento gelatine.
- Sistema di ventilazione ad aria forzata con temperatura regolabile.

Frame engraving system composed of a thick glass and a rubber coating that guarantees a perfect vacuum.

TECHNICAL FEATURES

- Frame engraving system 3-in-1
- Integrated vacuum system for engraving frames.
- Lamp power 5000W (can be reduced to 2000W)
- Exposure time, adjustable by digital timer.
- Dryer consisting of 3 removable baskets.
- Forced air ventilation system with adjustable temperature.



FORNO ASCIUGATURA TELAI  
SCREEN DRYER

# TRT-N-C

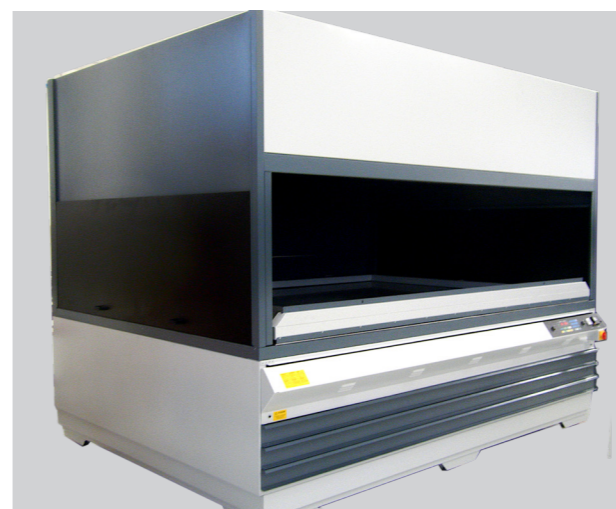

INCISORE TRT-N-C-3  
FRAME ENGRAVING UNIT TRT-N-C-3

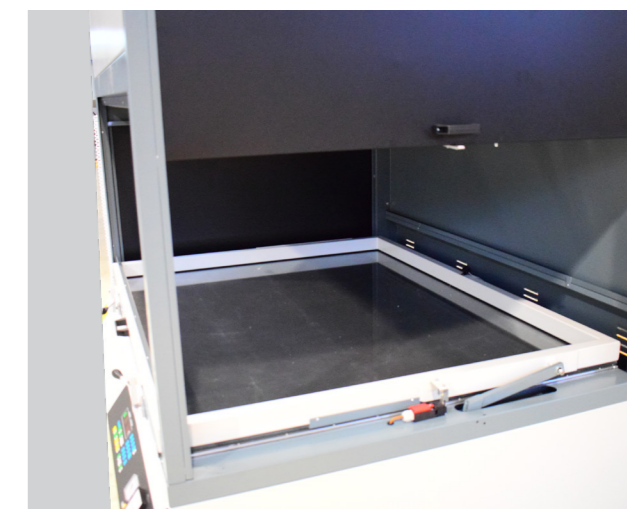

INCISORE TRT-N-C-2 - APERTURA LATERALE  
FRAME ENGRAVING UNIT - SIDE OPEN

MODELS

	TRT-N-C-1	TRT-N-C-2	TRT-N-C-3	
Luce vetro	Glass light size	90x110	123x153	143x173
Dimensione massima telaio	Maximum screen frame	60x90	90x130	110x150
Ingombro	Dimensions	118x143x250	151x186x260	170x205x260
Assorbimento lampada	Lamps electrical consumption	5000W	5000W	5000W



INCISORE TRT-N-C-2 - VISTA FRONTALE  
TRT-N-C2-VACUUM (FRONT VIEW)



TASTIERA  
CONTROL PANEL

Lo stendino per tessuti è disponibile in tre formati, è composto da una struttura portante su ruote facilmente movimentabile. La movimentazione su ruote permette il facile spostamento dello stendino da una zona all'altra del capannone, esempio quando abbiamo una macchina da stampa situata lontano rispetto all'ingresso del forno di asciugatura.

#### CARATTERISTICHE TECNICHE

- Struttura portante su ruote facilmente movimentabile.
- Dispone al suo interno di 40/50 ripiani con alzata a molla
- I ripiani possono essere zincati o plastificati
- la maglia dei ripiani a trama quadrata può essere con maglie larghe o strette.
- Il carrello movimentabile può essere inserito all'interno di forni ad armadio.

The drying rack for fabrics is available in three sizes; it is composed of a supporting structure on wheels that can be easily moved. The movement on wheels allows to easy move the drying rack from one area of the shed to another, for example, when we have a printing machine located far from the entrance to the dryer.

#### TECHNICAL FEATURES

- Supporting structure on wheels that can be easily moved.
- It has 40/50 shelves with spring lift inside.
- Shelves can be galvanized or plasticized.
- Mesh shelves type: large or narrow.
- The movable trolley can be inserted inside cupboard dryer.

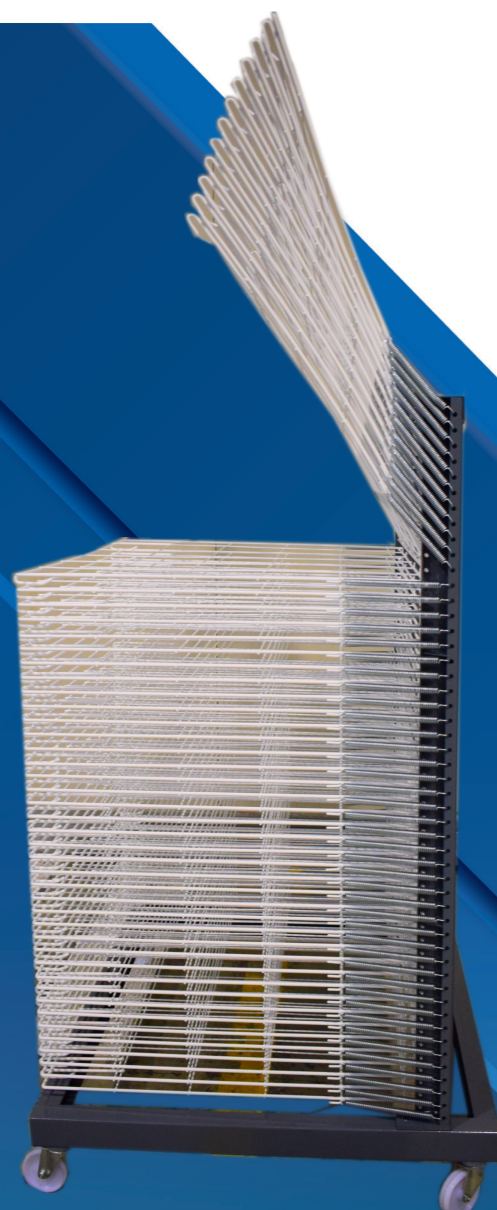

## STENDINO a ripiani

TEK·IND

MODELS

		ST - 50x75 cm	ST - 80x110 cm	ST - 100x140 cm
N. ripiani	Shelves	40	50	50
Tipo ripiano	Shelf type	plastificato / zincato plasticized / galvanized	plastificato / zincato plasticized / galvanized	zincato galvanized
Tipo rete ripiano	Grid type	Maglia larga Wide net	Maglia Larga / Maglia Fitta wide net / narrow net	Maglia Larga wide net
Ingombro (montato)	Dimensions (mounted)	cm 60x80 h130	cm. 115x100 h180	cm. 120x150 h210
Peso	Weight	kg 100	kg 160	kg 210
Dimensioni imballo	Packaging dimensions	cm 60x80 h130	n. 1 cm.20x155 h135 n. 2 cm.30x120 h94	n. 1 cm.110x150 h50 n. 2 cm.150x190 h30



Lo shaker è utilizzato per la miscelazione degli inchiostri prima della stampa, è solitamente adoperato per la miscelazione di basi neutre con pigmenti per effettuare una colorazione o per aggiungere catalizzatori e/o ausiliari vari all'interno dell'inchiostro da stampa, può miscelare inchiostri base acqua e plastisol. Si possono inserire fusti da 1 lt sino ad un massimo di 20 lt.

#### CARATTERISTICHE TECNICHE

- Composto da un vibratore, coperchio per chiusura a pressione fusto e sistema di controllo elettronico.
- Dotato di PLC di controllo da cui è possibile impostare il tempo di vibrazione per un tempo massimo di 2 ore.
- Sistema di chiusura a pressione automatica del fusto con pressione variabile a seconda della dimensione.
- Sistema di miscelatura ad alta velocità con movimenti continui alto/basso, avanti/indietro.
- Funzioni semplici sul display di controllo, quali pulsanti di chiusura e aperture manuale, start, stop, reset. PLC di utilizzo facile e intuitivo.

The shaker allows to mix nks before printing, it is used for mixing neutral bases with pigments or to add catalysts and / or various auxiliaries inside the printing ink; it can mix water-based inks and plastisol inks. It is possible to insert drums from 1 liter up to a maximum of 20 liters.

#### TECHNICAL FEATURES

- Composed of a vibrator, lid for pressure closing the drum and electronic control system.
- Equipped with PLC control where it is possible to set the vibration time for maximum 2 hours.
- Automatic closing system of the drum with variable pressure according to the size.
- High speed mixing system with continuous up / down, forward / backward movements.
- Simple functions on the control display, such as manual close and open buttons, start, stop, reset. Easy and intuitive to use PLC.

## SHAKER

TEK·IND

FEATURES

		Shaker
Tipologie di inchiostri miscelabili	Types usable inks	inchiostri base acqua, inchiostri plastisol, siliconi water based inks, plastisol inks, silicones
Peso netto	Net weight	240 Kg
Dimensione fusti	Drum size	1 lt - 20 lt
Massimo carico	Maximum load	40kg
Altezza Min-Max fusto	Min-Max drum height	50 - 410 mm
Massimo diametro bidoni	Maximum drum diameter	370 N
Motore	Engine	1 Hp (0,75 Km)
Pressione	Pressure	3500 N
Potenza installata	Installed power	750 W, 3 A
Alimentazione	Voltage	230V 50Hz 3F+N+T
Dimensione	Size (L x W x H)	600(L) x 673(W) x 1160(H) mm

# PIANI STAMPA

TEKIND

## Piani stampa rettangolari Rectangular printing pallets

Larghezza	Da 100 a 1200 mm (altro su richiesta)
Lunghezza	Standard 1200 mm (altro su richiesta)
Applicazione	Utilizzati per tutte le principali applicazioni di stampa, possono essere di larghezza 32 cm / 42 cm / 52 cm ecc... per stampare maglie confezionate o di larghezze superiori per stampa in appoggio di teli pretagliati.
Width	From 100 to 1200 mm (more on request)
Length	Standard 1200 mm (more on request)
Application	Used for all the main printing applications, they can be made of 32 cm / 42 cm / 52 ecc... cm width for printing already finish garment or larger widths for printing cutted garment.



## Piani stampa con smusso verso il centro Print pallets with chamfer towards the center

Larghezza	Da 550 a 1200 mm (altro su richiesta)
Lunghezza	Standard 1200 mm (altro su richiesta)
Applicazione	Per ottenere il massimo formato possibile dalla macchina mantenendo comunque montati tutti i piani in macchina è possibile andare ad aumentare la larghezza esterna del piano, dato che la macchina è circolare e i piani sono lunghi 120 cm la parte centrale sarà smussata per esigenze di montaggio.
Width	From 550 to 1200 mm (more on request)
Length	Standard 1200 mm (more on request)
Application	In order to obtain the maximum possible size from the machine, while keeping all the surfaces mounted in the machine, it is possible to increase the external width of the surface, since the machine is circular and the pallets are 120 cm long, the central part will be rounded for assembly needs.

## Piani stampa per confezione doppia misura Printing pallets for double size packaged

Larghezza	Da 250 a 550 mm (altro su richiesta)
Lunghezza	Standard 1200 mm (altro su richiesta)
Applicazione	La lunghezza del piano stampa di 120 cm permette di realizzare piani con una doppia misura e con posizioni di attacco invertibili, in modo tale da realizzare due serie di piani in una; è quindi possibile avere ad esempio un piano che da un lato è 32 cm e dall'altro è 42 cm.
Width	From 250 to 550 mm (more on request)
Length	Standard 1200 mm (more on request)
Application	The length of the printing surface of 120 cm allows to create pallets with a double size and with a reversible attachment positions, such as to create two series of plans in one. It is therefore possible to have for example a pallet that on one side is 32 cm and on the other is 42 cm.

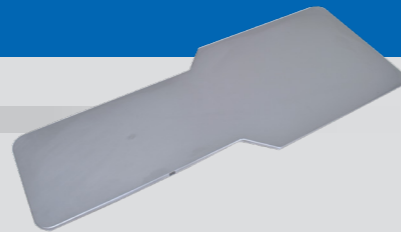

## Piani stampa confezione con posizione per il collo Printing pallet with neck position

Larghezza	Da 250 a 550 mm (altro su richiesta)
Lunghezza	Standard 1200 mm (altro su richiesta)
Applicazione	Su richiesta è possibile fare la forma del collo in modo da facilitare e velocizzare la procedura di carico delle t-shirt.
Width	From 250 to 550 mm (more on request)
Length	Standard 1200 mm (more on request)
Application	On request it is possible to make the shape of the neck in order to facilitate and speed up the loading procedure of the t-shirts.

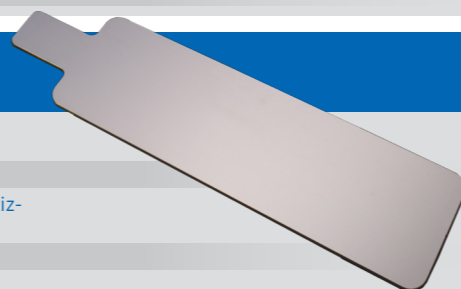

## Piani stampa per maniche lunghe Print pallets for long sleeves

Larghezza	550 mm (altro su richiesta)
Lunghezza	Standard 1200 mm (altro su richiesta)
Applicazione	Piani che permettono di infilare completamente le maniche lunghe.
Width	550 mm (more on request)
Length	Standard 1200 mm (more on request)
Application	Printing pallets with two horns that allow to fit long sleeves.

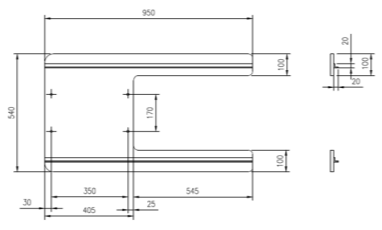

## Piani stampa pantaloni confezionati Printing pallets for trousers

Larghezza	Da 120 a 200 mm
Lunghezza	Standard 1200 mm (altro su richiesta)
Applicazione	Piani stretti che permettono di andare a infilare pantaloni già confezionati. Questa tipologia di piani deve essere abbinata ad una modifica alle sagome che sorreggono il piano e devono essere più strette rispetto al normale.
Width	From 120 to 200 mm (more on request)
Length	Standard 1200 mm (more on request)
Application	Narrow pallets that allow to fit on trousers and jeans. This type of printing pallets must be combined with a support shape modification that must be narrower than normal.

## Piani stampa calze standard (per Alfa Socks) Standard sock print pallets (to Alfa Socks)

Dimensioni	Bambino - Donna - Uomo
Applicazione	I piani stampa standard sono intercambiabili e disponibili in differenti misure, sono fatti in alluminio pieno che non si deforma per effetto della temperatura, possono essere sostituiti velocemente e sono fissati alla base tramite una vite e un perno di centratura.
Dimensions	Child - Woman - Man
Application	The standard printing plates are interchangeable and available in different sizes, they are made of solid aluminium that does not deform due to the effect of temperature, they can be replaced quickly and are fixed at the base by a screw and a centering pin.



## Piani stampa fantasmini (per Alfa Socks) Ghost print pallets (for Alfa Socks)

Dimensioni	60 x 150 mm - 70 x 220 mm - 80 x 250 mm - 100 x 250 mm
Applicazione	Ogni piano stampa per fantasmini permette una regolazione della dimensione di 50 mm, il calzino viene agganciato alla parte inferiore del piano.
Size	60 x 150 mm - 70 x 220 mm - 80 x 250 mm - 100 x 250 mm
Application	50-mm adjustment can be performed on each printing pallets, the ghostly socks is hooked below the pallets.



## Piani stampa Personalizzati (per Alfa Socks) Custom printing pallet (for Alfa Socks)

Piani stampa calze di dimensione e forma personalizzabili.  
Size and shape customizable.



## Piani stampa per guanti (per Alfa Socks) Printing plates for gloves (for Alfa Socks)

Disponibili anche piani a forma di guanti, di differenti forme e taglie.  
Available upon request glove-shaped pallets, of different shapes and sizes.



## Piani stampa rettangolari in alluminio pieno; formato stampa 26x26 cm (per Alfa Socks) Rectangular printing pallets in full aluminium; print format 26x26 cm (for Alfa Socks)

Piani a tutta larghezza per stampe piazzate o a calzare lateralmente.  
Full printing size pallet for flat printing or lateral loading.



## Alfa TIGHT

size XL	Larghezza totale:	Total length:	1100 mm
	Larghezza gamba:	Leg width:	120 mm
size L	Larghezza totale:	Total length:	1000 mm
	Larghezza gamba:	Leg width:	110 mm
size M	Larghezza totale:	Total length:	900 mm
	Larghezza gamba:	Leg width:	100 mm
size S	Larghezza totale:	Total length:	800 mm
	Larghezza gamba:	Leg width:	90 mm
size XS	Larghezza totale:	Total length:	700 mm
	Larghezza gamba:	Leg width:	80 mm



# RACLE RASCHIETTI

TEKIND

Ogni macchina da stampa è equipaggiata da una o più serie di racle e raschietti, la scelta di questi è in funzione del tipo di inchiostro e del formato stampa della macchina dove sono montati.

Each printing machine is equipped with one or more series of squeegees and floodbar. Depending on the ink and the machine printing format, different squeegees and flood bar are available.

## RACLE - SQUEEGEES

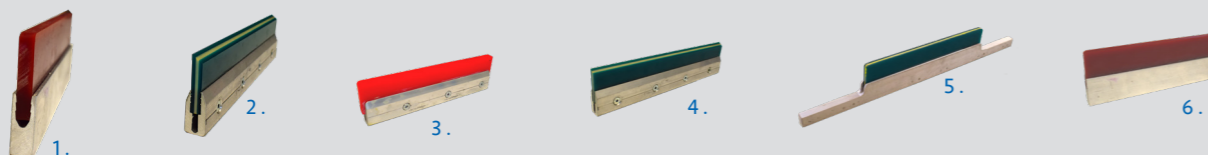

Le racle sono disponibili con due profili: ad incastro e con viti. In entrambi i casi il fissaggio della racle sulla macchina viene per mezzo delle maniglie a ripresa posizionate sui blocchetti porta racle. La larghezza della racle con attacco per mezzo di viti è di: 40x16 mm mentre la larghezza del profilo con attacco ad incastro è di 40x20 mm. La lunghezza della racle va scelta in funzione della macchina da stampa e della serie di piani installati sulla macchina.

- The Squeegees are available with two profiles: interlocking and with screws. In both cases the squeegee fixing on the machine is performed by handles positioned on the squeegee blocks.
- The squeegee width screw size is: 40x16 mm; while the profile width with interlocking profile is 40x20 mm.
- The squeegee length must be chosen according to the printing machine and pallets installed on the machine.
- When the size of the squeegee is smaller than the distance between the two blocks, the squeegee profile is milled keeping the upper part long.

1. RACLE CON PROFILO AD INCASTRO. SQUEEGEE WITH INTERLOCKING PROFILE.
2. RACLE CON ATTACCO A VITI. SQUEEGEE WITH SCREW PROFILE.
3. RACLE CON ATTACCO A VITI E GOMMA ROSSA. SQUEEGEE WITH SCREW PROFILE AND RED RUBBER.
4. RACLE CON ATTACCO A VITI E GOMMA VERDE. SQUEEGEE WITH SCREW PROFILE AND GREEN RUBBER.
5. RACLE CON PROFILO LAVORATO. SQUEEGEE WITH MILLED PROFILE.
6. RACLE CON PROFILO NON LAVORATO. SQUEEGEE WITH NOT MILLED PROFILE.

## RACLE per stampa manuale - SQUEEGEE for manual printing

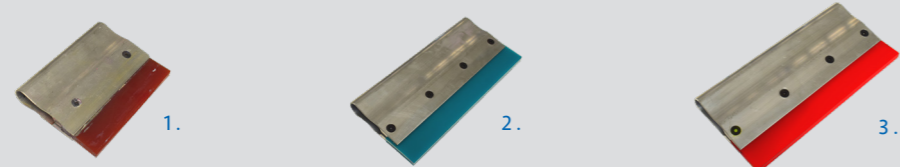

Per le macchine serigrafiche manuali forniamo racle con profilo ad incastro in alluminio con forma adatta all'utilizzo a mano, la tipologia di gomma usata è la stessa rispetto a quelle utilizzate per le macchine automatiche.

For manual screen printing machines we supply squeegees with an interlocking aluminum profile with a shape suitable to be manually used. Rubber type used for manual and automatic is the same.

1. RACLE MANUALE CON PROFILO DI ALLUMINIO E GOMMA MORBIDA. MANUAL SQUEEGEE WITH ALUMINUM PROFILE AND SOFT RUBBER.
2. RACLE MANUALE CON PROFILO DI ALLUMINIO E GOMMA DURA. MANUAL SQUEEGEE WITH ALUMINUM PROFILE AND HARD RUBBER.
3. RACLE MANUALE CON PROFILO DI ALLUMINIO E GOMMA EXTRA MORBIDA. MANUAL SQUEEGEE WITH ALUMINUM PROFILE AND EXTRA SOFT RUBBER.

## RACLE PER MACCHINE ROTATIVE ROTOSCREEN B E ROTOSCREEN X - SQUEEGEE FOR ROTARY MACHINES

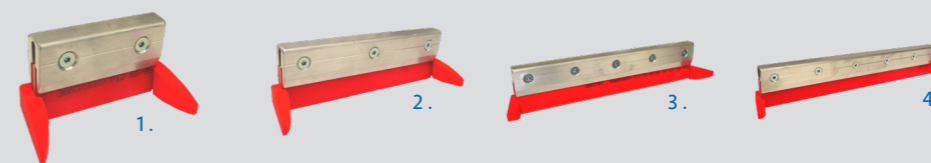

Per le macchine rotative realizziamo racle di dimensioni apposite utilizzate all'interno del cilindro stampa serigrafico. Le racle vengono abbinare ad appositi supporti per contenere l'inchiostro lateralmente.

For rotary printing machines we make special size squeegees suitable to be used inside the screen printing cylinder.

1. RACLE PER ROTOSCREEN L: 10 CM. ROTOSCREEN SQUEEGEE LENGTH: 10 CM
2. RACLE PER ROTOSCREEN L: 20 CM. ROTOSCREEN SQUEEGEE LENGTH: 20 CM
3. RACLE PER ROTOSCREEN L: 30 CM. ROTOSCREEN SQUEEGEE LENGTH: 30 CM
4. RACLE PER ROTOSCREEN L: 40 CM. ROTOSCREEN SQUEEGEE LENGTH: 40 CM

## RASCHIETTI - FLOOD BARS



Raschietti in acciaio in varie lunghezze, disponibili anche con pieghe laterali per contenimento colore; in alternativa all'utilizzo del raschietto di acciaio suggeriamo l'utilizzo della racle con gomma verde triplo strato.

Flood bars in various lengths, also available with lateral folds for colour recovery. As an alternative to the steel flood bar we suggest the use of a squeegee with an hard rubber.

## RACLE PER STAMPA GRAFICA - SQUEEGEE FOR GRAPHIC PRINTING

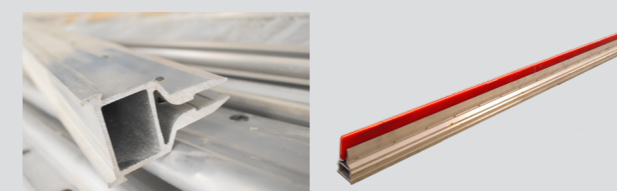

Sulle macchine da stampa a tappeto dove il formato stampa può arrivare sino a 2 mt x 3 mt, il profilo che tiene la racle viene maggiorato per ottenere maggiore rigidità e una migliore qualità di stampa.

On belt printing machines where the print format can go up to 2 mt x 3 mt, the profile that holds the squeegee is increased to obtain greater rigidity and better print quality.

## GOMME PER RACLE - SQUEEGEE RUBBERS

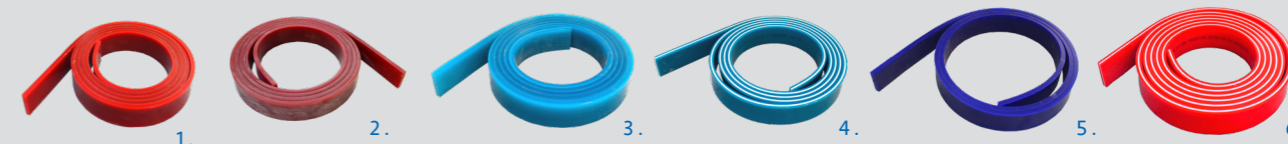

- Materiale: poliuretano
- Utilizzo: stampa serigrafica con inchiostri a base acqua, plastisol, siliconici, solvente o UV.
- Le gomme per le racle sono vendibili anche intere in strisce di lunghezza 3,05 m
- La dimensione della gomma è 50 mm x 9 mm
- Le racle possono riaffilare se la gomma è in buono stato.

- Material: polyurethane
- Use in screen printing with water-based, plastisol, silicone, solvent or UV inks.
- The squeegee rubbers can also be sold in strips of length: 3.05 m
- The rubber size is 50mm x 9mm
- The squeegees can be re-sharpened if the rubber is in good condition.

1. GOMMA ROSSA. DUREZZA: 65 SH - PROFILO: QUADRO. RED RUBBER 65 SH
2. GOMMA MARRONE. DUREZZA: 75 SH - PROFILO: STONDATA. BROWN RUBBER ROUNDED PROFILE 75 SH
3. GOMMA MARRONE. DUREZZA: 75 SH - PROFILO: QUADRO. BROWN RUBBER 75 SH
4. GOMMA VERDE. DUREZZA: 75 SH - PROFILO: QUADRO. GREEN RUBBER SINGLE LAYER 75 SH
5. GOMMA VERDE TRIPLOSTRATO (verde - bianco - verde). DUREZZA: 75 - 95 - 75 SH PROFILO: QUADRO. GREEN RUBBER WITH THREE LAYERS (green - white - green) (75 95 75 SH)
6. GOMMA BLU. DUREZZA: 85 SH PROFILO: QUADRO. BLUE RUBBER 85 SH:
6. GOMMA ROSSA TRIPLOSTRATO (rossa - bianco - rossa). DUREZZA: 65-95-65 PROFILO: QUADRO. TRIPLET RED RUBBER (red - white - red)(65 95 65 SH)
6. GOMMA ROSSA TRIPLOSTRATO (rossa - bianco - rossa). DUREZZA: 65-95-65 PROFILO: 45° TRIIPLET RED RUBBER (red - white - red)(65 95 65 SH) 45° PROFILE



# VASCHE LAVAGGI LAYOUT

# PIANI STAMPA LAYOUT

## VASCA LAVAGGIO ALL CLEAN

Vasca per inchiostri plastisol/solvente - Solvent / Plastisol inks tank

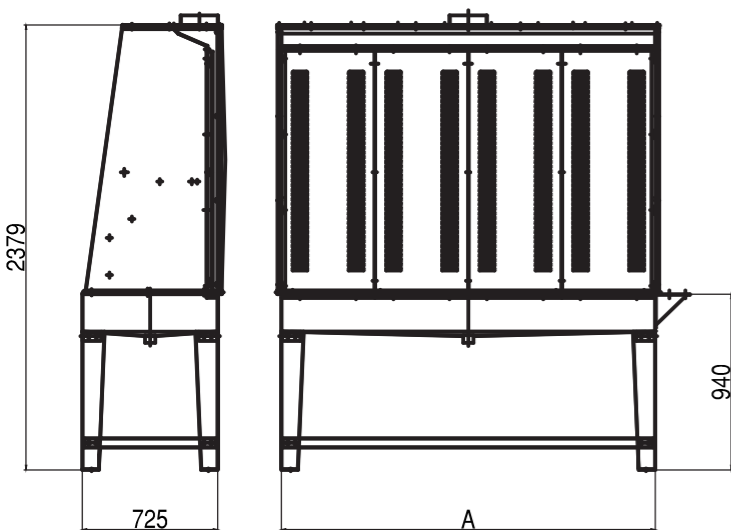

A  
ALL CLEAN 150 1500  
ALL CLEAN 200 2000  
ALL CLEAN 250 2500

1

## VASCA SVILUPPO/LAVAGGIO

Vasca per inchiostri base acqua e per spoglio telai  
Tank for water-based inks and stripping frames

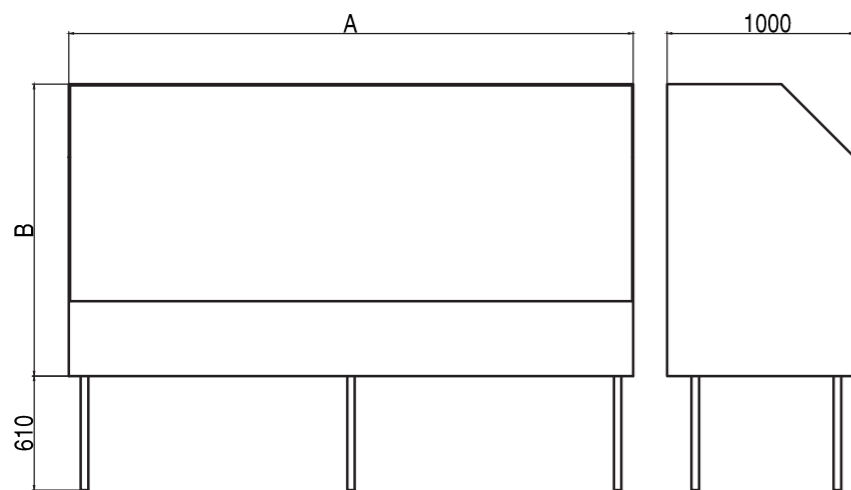

Opzional:  
\* sono disponibili anche altre misure su richiesta del cliente  
\* other sizes are also available upon customer request

	A	B
VTS/VTSV-1	1400	1100
VTS/VTSV-2	1600	1400
VTS/VTSV-3	2000	1500

2

## PIANI STAMPA - PRINTING PALLET

Standard Regular

Smussati Blunt

Doppia misura Double size

Scollo maglia Neck center

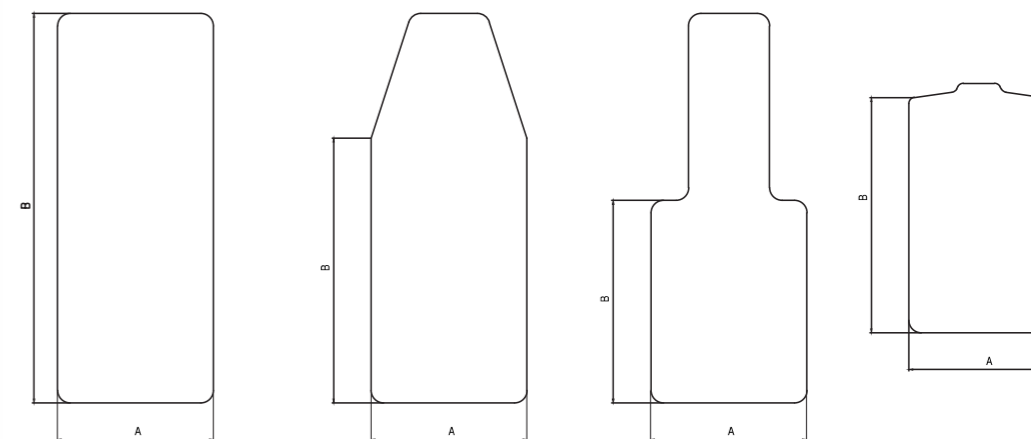

3

## PIANI STAMPA SPECIALI SPECIAL PRINTING PALLET

Collant Tights

Maniche Sleeves

Pantaloni Trousers

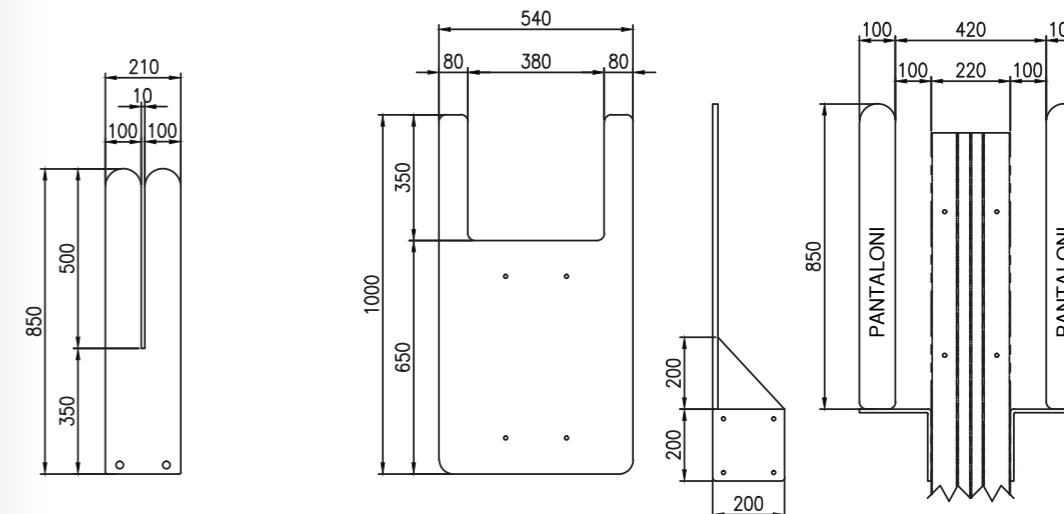

3

## PIANI STAMPA ALFA SOCKS

Guanti Gloves

Balze elastiche Elastic flounces

standard Regular

fantasmini Ghostly socks

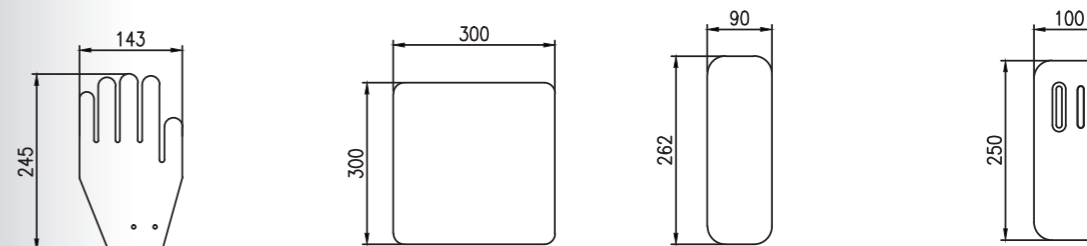

3

COMPLEMENTARY EQUIPMENT  
ATTREZZATURE COMPLEMENTARI



Attrezzature complementari alla stampa serigrafica, per il pre-stampa, ovvero tessitura e incisione del telaio serigrafico e post stampa: pulizia telaio, smaltimento inchiostri. E anche attrezzature per la preparazione e miscelazione degli inchiostri serigrafici.

Complementary equipment for screen printing, for pre-printing, i.e. stringing and engraving of the screen and post printing frame: frame cleaning, ink disposal. And also equipment for the preparation and mixing of screen printing inks.



[www.tek-ind.it](http://www.tek-ind.it)

PRODUZIONE MACCHINE SERIGRAFICHE E INCHIOSTRI  
PRODUCTION OF SCREEN PRINTING MACHINES AND INKS

ATTREZZATURE COMPLEMENTARI  
COMPLEMENTARY EQUIPMENT

# Tek·Ind

43036 Fidenza (Parma)  
Via Bologna, 38 - Italy



Tel. +39 0524 526155



[tekind@tek-ind.it](mailto:tekind@tek-ind.it)



[www.tek-ind.it](http://www.tek-ind.it)

