

Tek·IND

MACCHINE
SERIGRAFICHE
SCREENPRINTING
MACHINES

SOCKS
CALZE



SCREEN PRINTING EQUIPMENT



COMPANY

Nata nel 1982, TEK-IND è oggi autorevole protagonista nel mercato nazionale e internazionale della produzione di macchine serigrafiche, specificamente progettate sia per il settore grafico che per il tessile. Proponiamo anche una vasta gamma di inchiostri per la stampa e di prodotti per la serigrafia su tessuto.

Born in 1982, TEK-IND is today an authoritative protagonist in the national and international market of the production of screen printing machines, specifically designed for both the graphic and textile sector. We also offer a wide range of printing inks and screen printing products on fabric.

Alfa Socks 1/10	pag. 4
Alfa Socks 1/24	pag. 6
Alfa Socks 2/18	pag. 8
Orion Socks 1/4	pag. 10
Alfa Plus per collant	pag. 12
Quadri Stampa	pag. 14
Piani Stampa	pag. 15
Layout	pag. 16

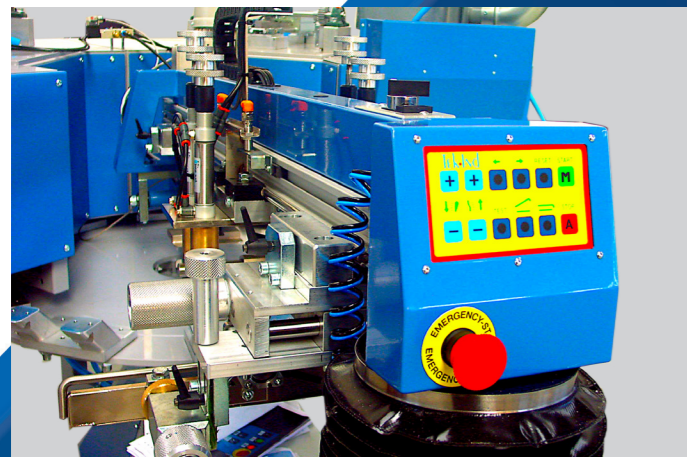

PANNELLO DI CONTROLLO UNITA' DI STAMPA
PRINTING UNIT CONTROLS

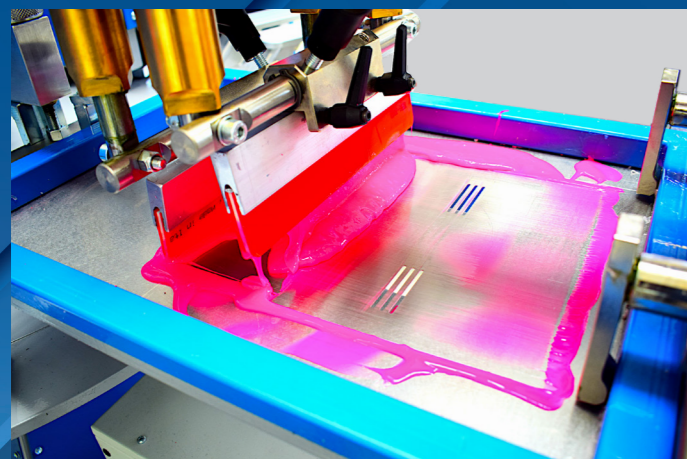

UNITA' DI STAMPA
PRINTING UNIT

Macchina da stampa automatica circolare a quadri piani a 1 colore per la stampa delle calze. La macchina è dotata di 10 paia di sagome in alluminio e pannello comandi principale che permette di programmare tutte le funzioni della macchina.

PRINCIPALI CARATTERISTICHE TECNICHE

- Versione a 10 paia di sagome
- 1 colore di stampa serigrafica
- Regolazioni in continuo di pressione ed inclinazione racla-raschietto indipendenti, facili, rapide e precise da operare
- Regolazione della corsa di stampa
- Bloccaggio pneumatico del telaio
- Sagome in alluminio ad elevata planarità dotate del sistema di cambio formato rapido
- Motorizzazione racla/raschietto con gruppo motore in corrente alternata - inverter - guida lineare, di eccezionali prestazioni e ridottissima manutenzione
- Entrambi i forni sono equipaggiati di una movimentazione delle resistenze ceramiche dal basso all'alto che evita di esporre le calze ad una temperatura eccessiva per troppo tempo.
- Forno integrato di medie dimensioni ideale per inchiostri Plastisol e siliconici.

Automatic carousel screen printing machine for socks printing. The machine is equipped with 10 pairs of aluminium printing pallets and a main control panel that allows you to program all functions of the machine.

MAIN TECHNICAL FEATURES

- This machine version has 1 screen printing station and 10 pairs of printing pallets.
- Squeegee / flood bar pressure and angle adjustments independent, easy, fast and accurate to be operated
- Squeegee stroke adjustable
- Pneumatic screen locking system
- Aluminium printing pallets featuring a high planarity equipped with quick for-mat change system
- Squeegee / flood bar motorization by AC motor - inverters - linear guide featuring exceptional performances and reduced maintenance.

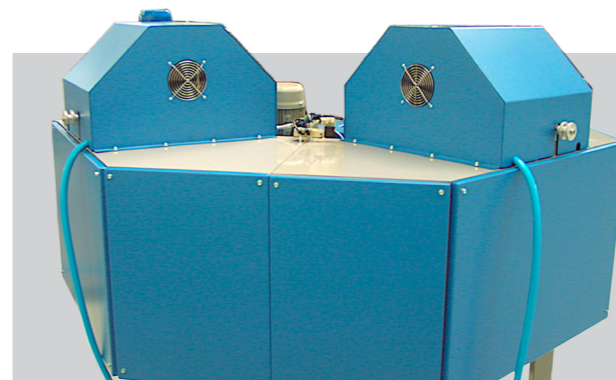

FORNO DI ASCIUGATURA INTEGRATO
INTEGRATED DRYING OVEN

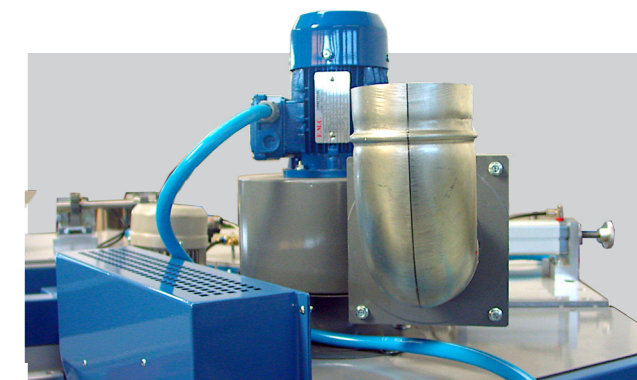

VENTOLA ASPIRAZIONE FUMI
SMOKE SUCTION FAN

FEATURES

Alfa socks 1/10			
Numero di colori	1	Number of colour	1
Numero di paia di piani stampa	10	Printing pallet pairs	10
Formato stampa	30x30 cm	Printing size	30x30 cm
Diametro macchina	222 cm	Machine diameter	222 cm
Potenza installata	9 kW	Installed power	9 kW
Aria compressa	6-8 bar	Air pressure	6-8 bar
Consumo aria compressa	2 m3/h	Air consumption	2 m3/h
Capacità produttiva	30 dozzine/h	Production Capacity	30 dozens/h
Ingombro	Lung. 222 x Larg. 179 x Alt. 152 cm	External sizes	L. 222 x W. 179 x H. 152 cm
Essiccatore	12 radiatori infrarossi ceramici (660 W cad.)	Dryer	12 ceramic infrared radiators (660 W each.)
Inchiostri ammessi	Plastisol e siliconi	Admitted inks	Plastisol e silicones

ALFA SOCKS 1/10

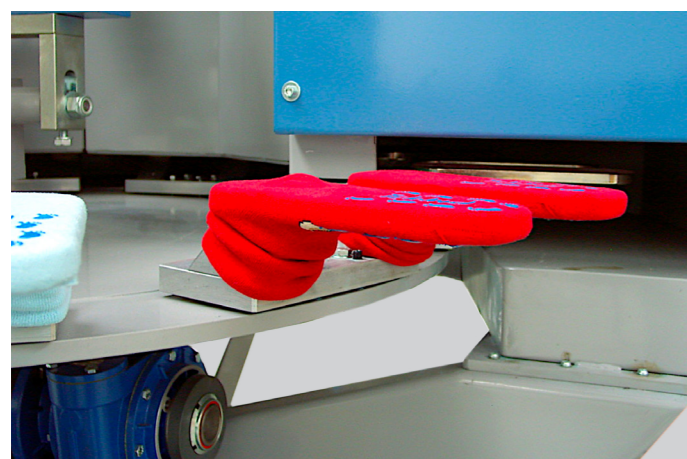

SAGOME PER STAMPA CALZE
SOCKS PALLET



SAGOME PER STAMPA SEAMLESS
SEAMLESS PALLET

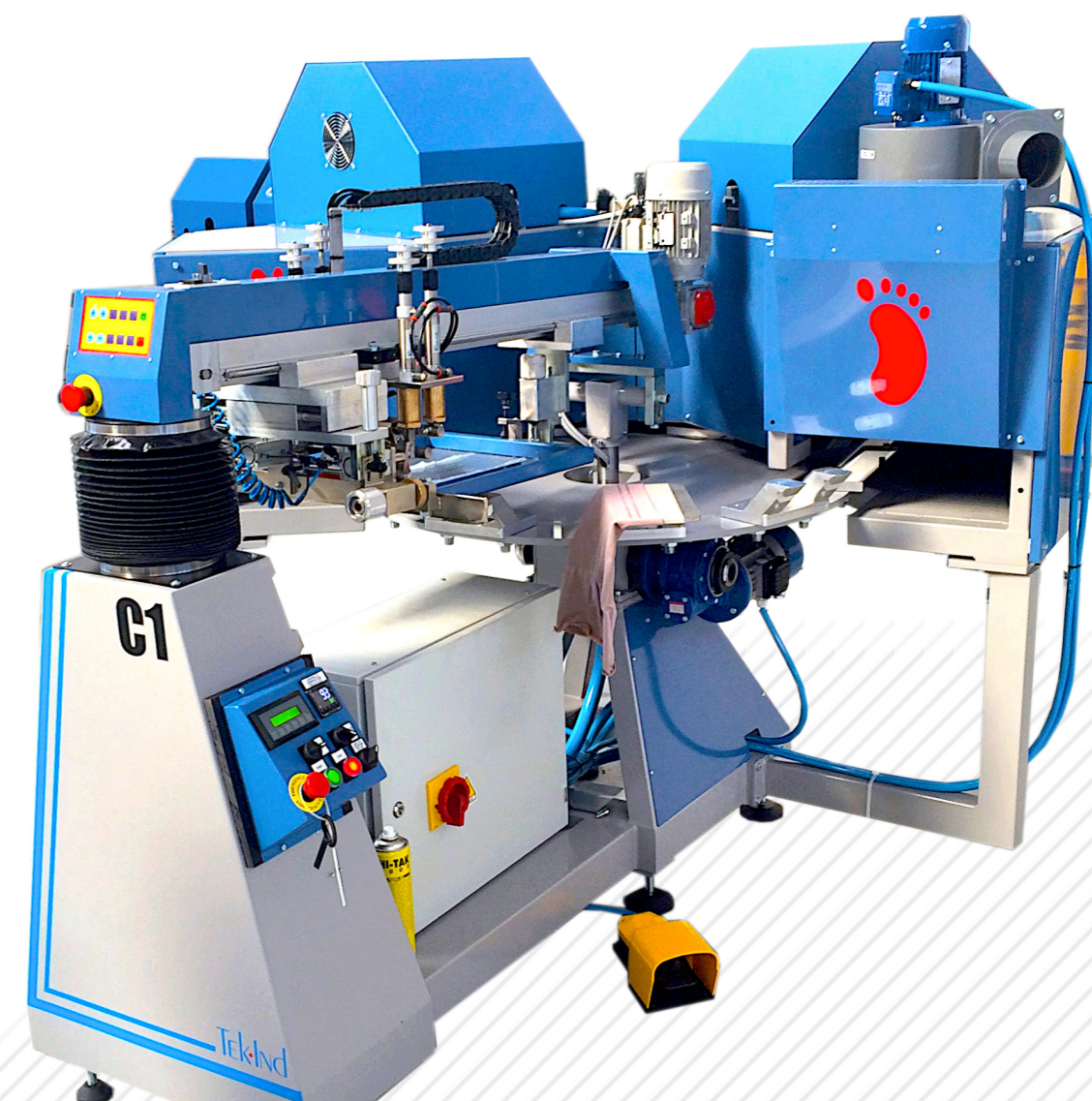

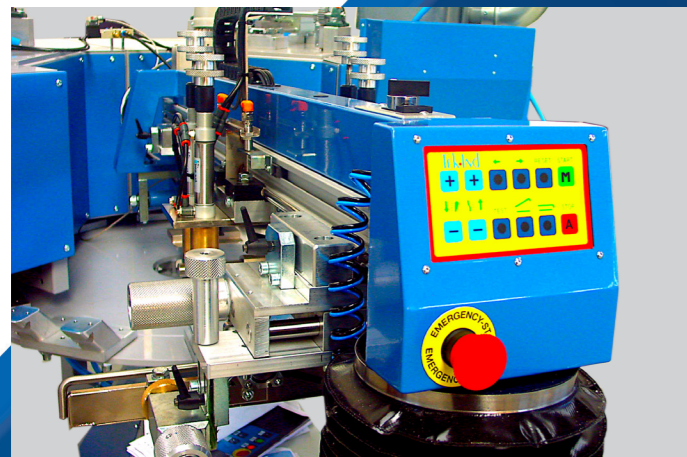

PANNELLO DI CONTROLLO UNITA' DI STAMPA
PRINTING UNIT CONTROLS

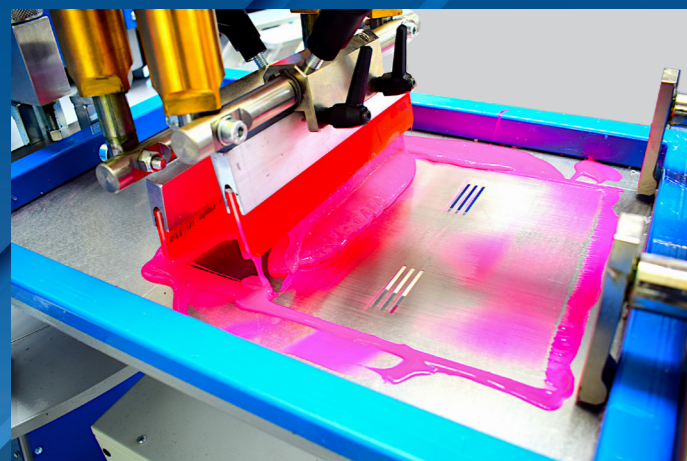

UNITA' DI STAMPA
PRINTING UNIT

Macchina da stampa automatica circolare a quadri piani a 1 colore per la stampa delle calze. La macchina è dotata di 24 paia di sagome in alluminio e pannello comandi principale che permette di programmare tutte le funzioni della macchina.

PRINCIPALI CARATTERISTICHE TECNICHE

- Versione a 24 paia di sagome
- 1 colore di stampa serigrafica
- Regolazioni in continuo di pressione ed inclinazione racla-raschietto indipendenti, facili, rapide e precise da operare
- Regolazione della corsa di stampa
- Bloccaggio pneumatico del telaio
- Sagome in alluminio ad elevata planarità dotate del sistema di cambio formato rapido
- Motorizzazione racla/raschietto con gruppo motore in corrente alternata - inverter - guida lineare, di eccezionali prestazioni e ridottissima manutenzione
- Entrambi i forni sono equipaggiati di una movimentazione delle resistenze ceramiche dal basso all'alto che evita di esporre le calze ad una temperatura eccessiva per troppo tempo.
- Forno di grandi dimensioni adatto anche per inchiostri baste acqua.

Automatic carousel screen printing machine for socks printing. The machine is equipped with 10 pairs of aluminium printing pallets and a main control panel that allows you to program all functions of the machine.

MAIN TECHNICAL FEATURES

- This machine version has 1 screen printing station and 24 pairs of printing pallets.
- Squeegee / flood bar pressure and angle adjustments independent, easy, fast and accurate to be operated
- Squeegee stroke adjustable
- Pneumatic screen locking system
- Aluminium printing pallets featuring a high planarity equipped with quick for-mat change system
- Squeegee / flood bar motorization by AC motor - inverters - linear guide featuring exceptional performances and reduced maintenance.

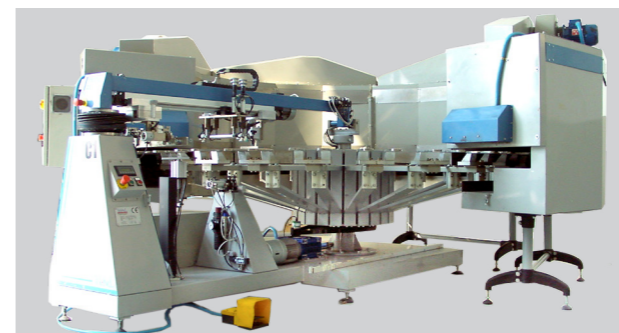

FORNO DI ASCIUGATURA INTEGRATO
INTEGRATED DRYING OVEN

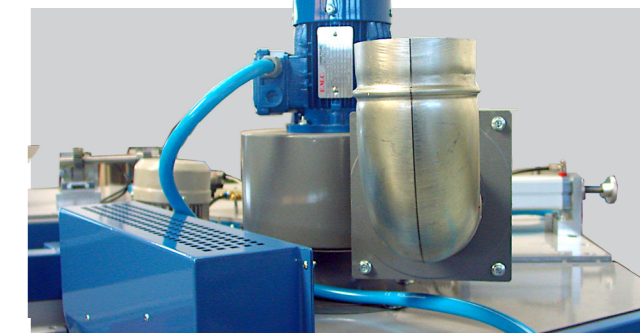

VENTOLA ASPIRAZIONE FUMI
SMOKE SUCTION FAN

FEATURES

Alfa socks 1/24

Numero di colori	1	Number of colour	1
Numero paia piani stampa	24	Printing pallet pairs	24
Formato stampa	30x30 cm	Printing size	30x30 cm
Diametro macchina	393 cm	Machine diameter	393 cm
Potenza installata	36 kW	Installed power	36 kW
Aria compressa	6-8 bar	Air pressure	6-8 bar
Consumo aria compressa	2 m3/h	Air consumption	2 m3/h
Capacità produttiva	45 dozzine/h	Production Capacity	45 dozens/h
Ingombro	393 x 356 x 157h	External sizes	393 x 356 x 157h
Essiccatoio	N.4 batterie ad aria soffiata (8 Kw cad.)	Dryer	N° 4 blown air batteries (8 kW each)
Inchiostri ammessi	Plastisol, siliconi e inchiostri base acqua	Admitted inks	Plastisol e silicones and water base inks

ALFA SOCKS 1/24

TekInd

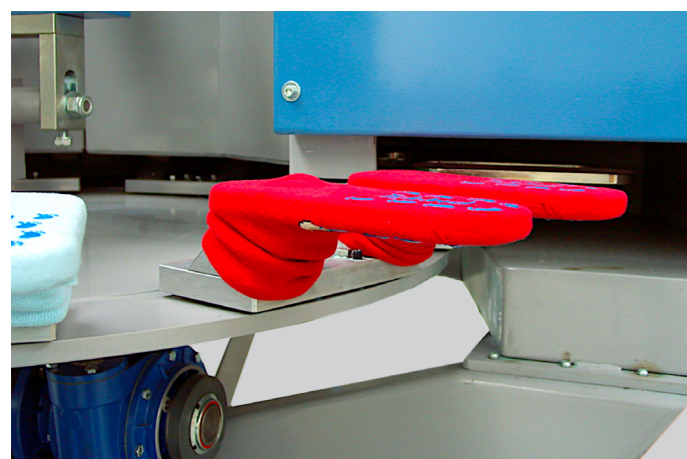

SAGOME PER STAMPA CALZE
SOCKS PALLET

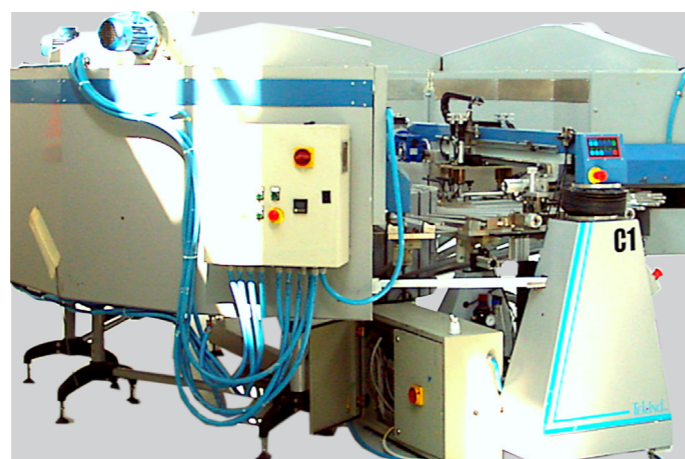

ALFA SOCKS 1-24 CON FORNO INTEGRATO
ALFA SOCKS 1-24 WITH INTEGRATED DRYER

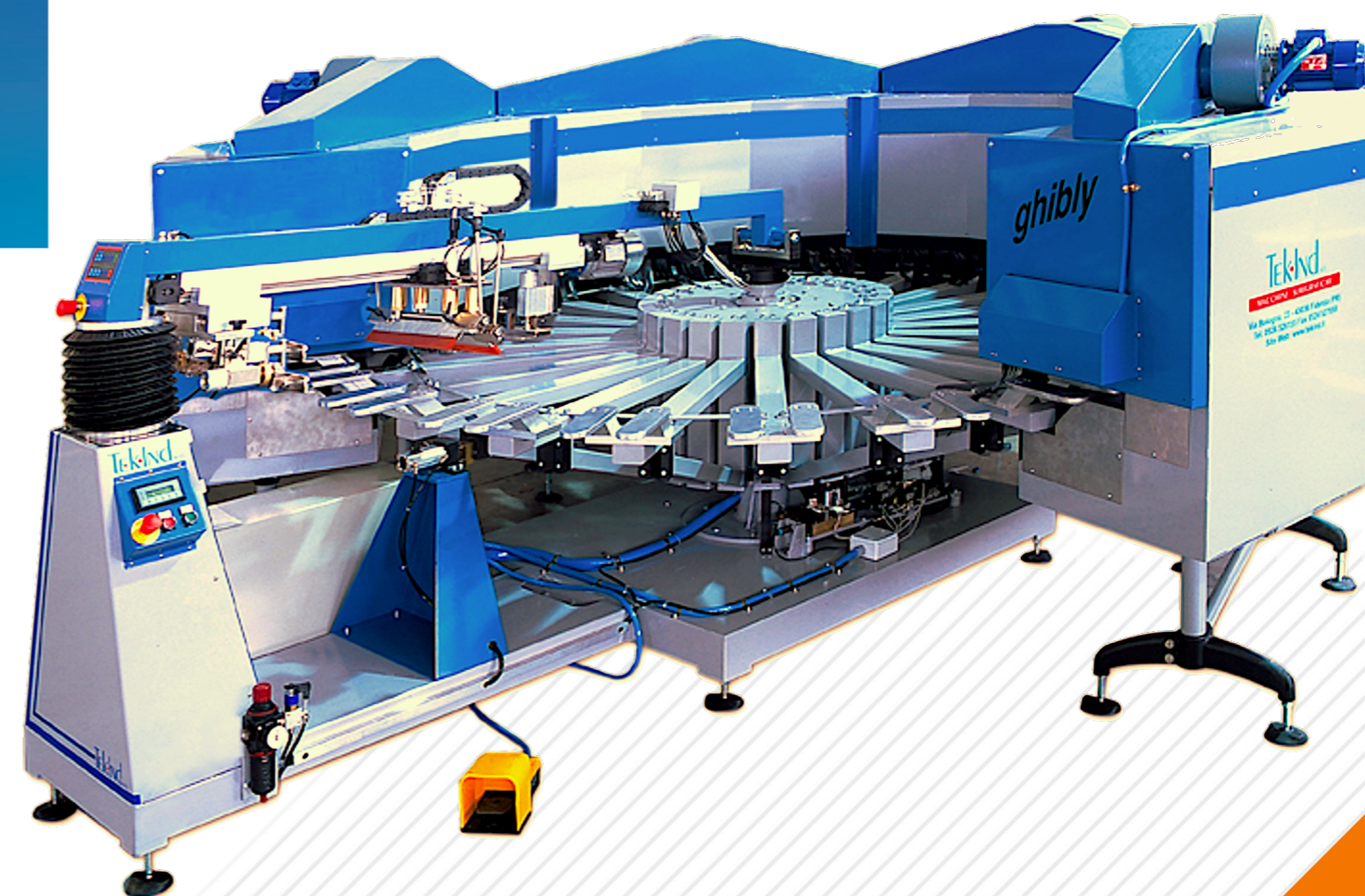



PANNELLO OPERATORE TOUCH SCREEN 7"
MACHINE CONTROL PANNELL TOUCH SCREEN 7"

Macchina da stampa automatica circolare a quadri piani con 2 unità di stampa per calze. La macchina è dotata di 18 paia di sagome in alluminio e pannello comandi principale che permette di programmare tutte le funzioni della macchina.

PRINCIPALI CARATTERISTICHE TECNICHE

- La macchina dispone di 18 paia di sagome con forme e dimensioni intercambiabili
- N.2 colori di stampa serigrafica
- N.2 forni di asciugatura intermedia: posti il primo tra le due stazione di stampa, per una essiccazione completa o parziale; il secondo: dopo il secondo colore, per completare il processo di asciugatura.
- I due forni possono essere settati con temperature differenti l'uno dall'altro.
- Entrambi i forni sono equipaggiati di una movimentazione delle resistenze ceramiche dal basso all'alto che evita di esporre le calze ad una temperatura eccessiva per troppo tempo.

Automatic carousel screen printing machine for socks printing. The machine is equipped with 18 pairs of aluminium printing pallets and a main control panel that allows you to program all functions of the machine.

MAIN TECHNICAL FEATURES

- This machine version has No. 2 screen-printing station and 18 pairs of printing pallets.
- No. 2 intermediate drying ovens: place the first between the two printing stations, for complete or partial drying, the second oven it's placed after the second screen printing station, to complete the drying process.
- The two ovens can be set with different temperatures from each other.
- Both dryer are equipped with Z-axis control that move up and down the ceramic resistance, for prevent excessive temperature over the socks.
- Squeegee and flood-bar stroke adjustable

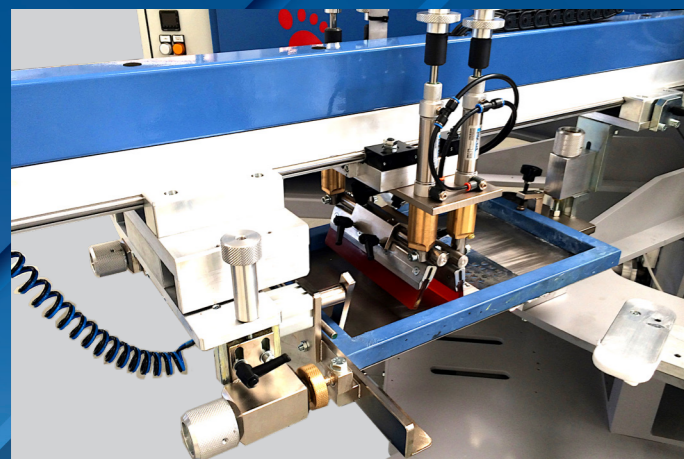

UNITA' DI STAMPA
PRINTING UNIT

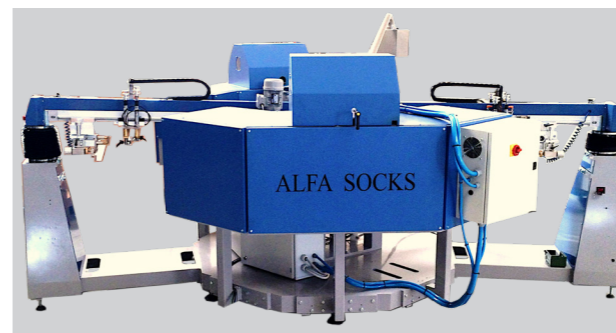

FORNO DI ASCIUGATURA INTERMEDIO
INTERMEDIATE DRYING OVEN

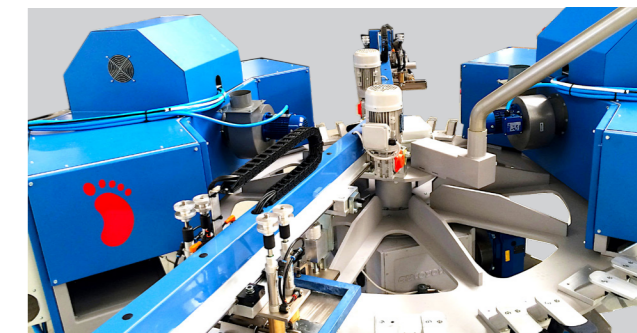

VENTOLA ASPIRAZIONE FUMI PER I DUE FORNI
SMOKE EXTRACTION FOR BOTH DRYER

FEATURES

Alfa socks 2/18			
Numero di colori	2	Number of printing unit	2
Numero paia piani stampa	18	Printing pallet pairs	18
Formato stampa	30x30 cm	Printing size	30x30 cm
Diametro macchina	400 cm	Machine diameter	400 cm
Potenza installata	22 kW	Installed power	22 kW
Aria compressa	6-8 bar	Air pressure	6-8 bar
Consumo aria compressa	3 m3/h	Air consumption	3 m3/h
Capacità produttiva	30 dozzine/h	Production Capacity	30 dozen/h
Ingombro	Lung. 400 x Larg. 310 x Alt. 152 cm	External sizes	L. 400 x W. 310 x H. 152 cm
Essiccatore	N° 2 essiccatoi a semianello da 10 KW ognuno	Dryer	N° 2 dryer 10 KW each
Inchiostri ammessi	Plastisol, siliconi ad inchiostri basa acqua	Admitted inks	Plastisol, silicones ad water based inks



ALFA SOCKS 2/18

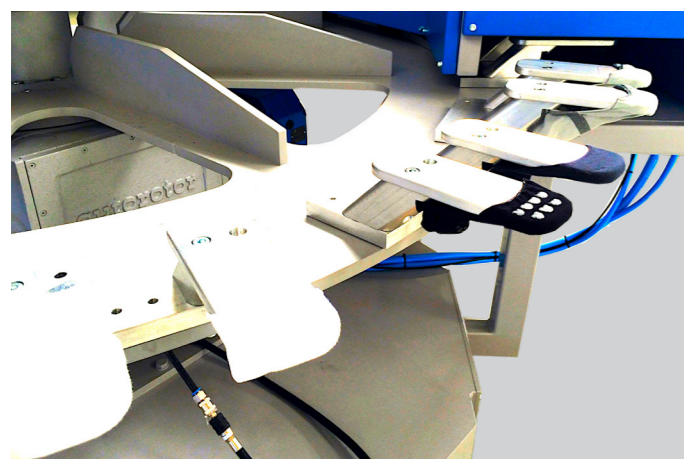

SAGOME PER STAMPA CALZE
SOCKS PRINTING PALLET



FORNO INTEGRATO
INTEGRATED DRYER



REGOLAZIONE TEMPERATURA
TEMPERATURE REGULATION

Macchina da stampa manuale circolare a 1 colore per la stampa delle calze. La macchina è dotata di 4 paia di sagome in alluminio e tre zone radianti che ne permettono la completa asciugatura.

PRINCIPALI CARATTERISTICHE TECNICHE

- Versione a 4 paia di sagome
- 1 colore di stampa serigrafica manuale
- Sagome in alluminio ad elevata planarità dotate del sistema di cambio formato rapido
- Porta telaio: regolabili; possibilità di adattare telai di diversi formati
- Blocco/sblocco dei telai: tramite manopole o tramite sistema pneumatico (opzionale)
- Regolazione micrometrica dei telai: regolazione longitudinale e trasversale
- Rotazione dei telai: oraria ed antioraria
- Sistema a frizione per la rotazione dei telai: permette di regolare la forza necessaria a ruotare i telai

Single color manual printing machine for printing socks. The machine is equipped with four pairs of aluminium pallets and three radiant areas that allow a complete drying.

MAIN TECHNICAL FEATURES

- Version with 4 pairs of painting pallet
- 1 color manual screen printing
- High flatness aluminium shapes equipped with quick format change system
- Frame holder: adjustable; possibility of adapting frames of different formats
- Locking / unlocking of the frames: by knobs or by pneumatic system (optional)
- Micrometric adjustment of the frames: longitudinal and transverse adjustment
- Frame rotation: clockwise and anticlockwise
- Friction system for rotating the frames: allows you to adjust the force necessary to rotate the frames
- System for centering the frames as in automatic machines



UNITÀ DI STAMPA
PRINTING UNIT

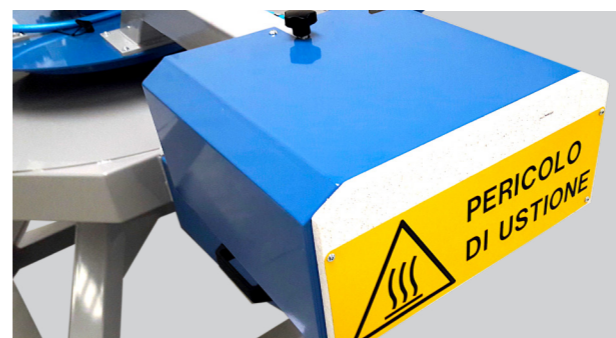

CAPPA A PANNELLI RADIANTI
DRYING HOOD



CAPPA A PANNELLI RADIANTI
(VISTA DA SOTTO)
DRYING HOOD (SEEN FROM BELOW)

FEATURES

Orion socks 1/4			
Numero di colori	1	Number of colour	1
Numero paia piani stampa	4	Printing pallet pairs	4
Formato stampa	26x26 cm	Printing size	26x26 cm
Diametro macchina	232 cm	Machine diameter	232 cm
Potenza installata	4 kW	Installed power	4 kW
Aria compressa	Non necessaria	Air pressure	No needed
Capacità produttiva	15 dozzine/h	Production Capacity	15 dozens/h
Ingombro	Lung. 250 x Larg. 233 x Alt. 150 cm	External sizes	L. 250 x W. 233 x H. 150 cm
Essiccatore	N° 3 cappe di essiccazione da 1,3 Kw ciascuna	Dryer	N°3 dryer hood of 1,3 Kw each
Inchiostri ammessi	plastisol, siliconi ad inchiostri basa acqua	Admitted inks	plastisol, silicones ad water-based inks

ORION SOCKS 1/4

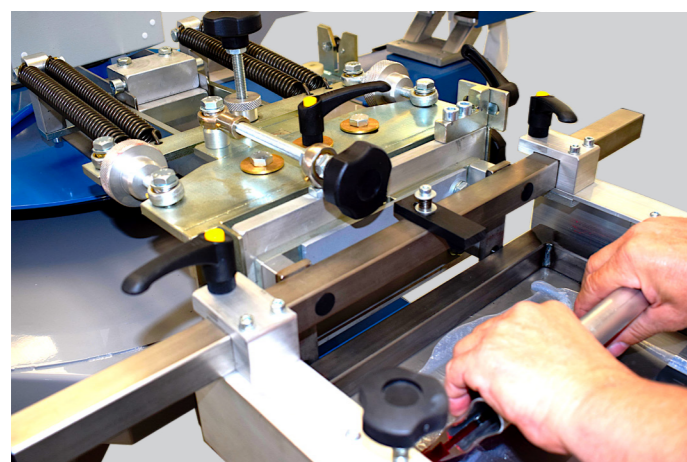

REGOLAZIONI SU CARRELLO STAMPA
PRINTING UNIT REGULATIONS

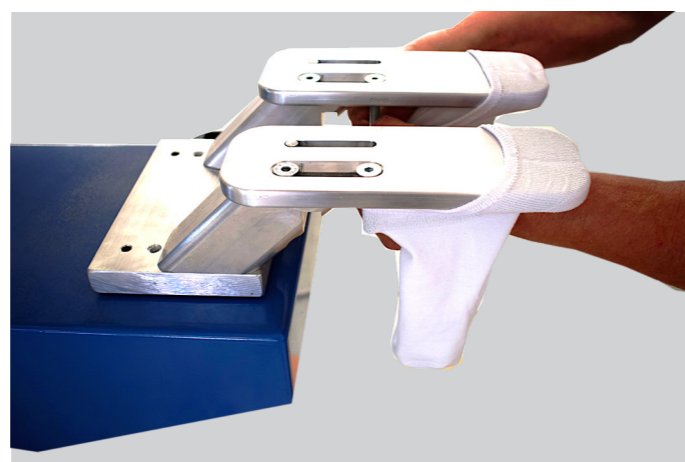

SAGOME PER STAMPA FANTASMINI
GOSTLY SOCK PRINTING PALLET



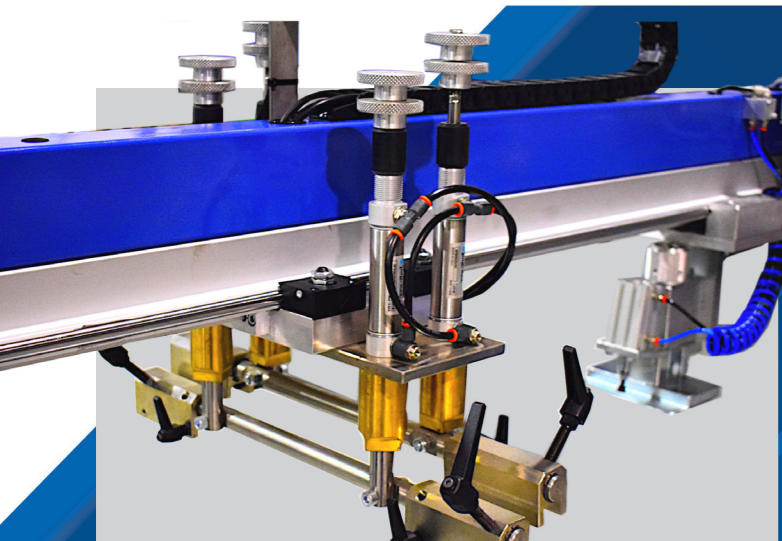

GRUPPO RACLA/RASCHIETTO
SQUEEGES AND FLOODBAR GROUP

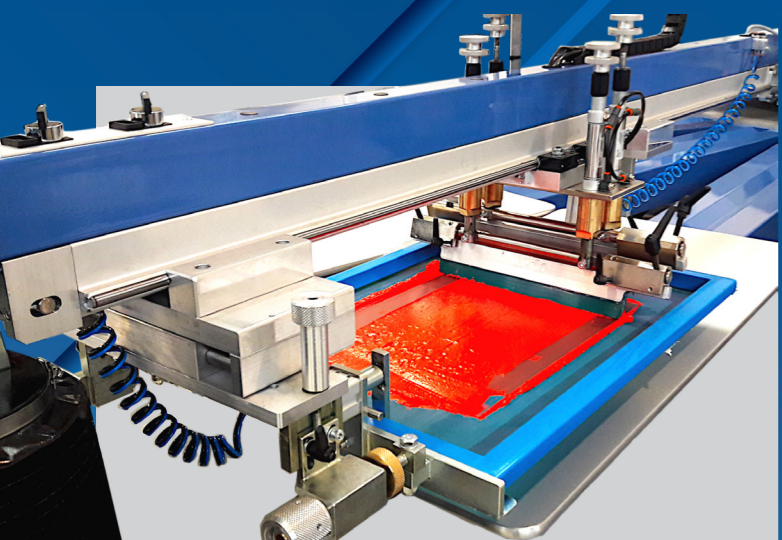

UNITA' DI STAMPA COMPLETA
PRINTING UNIT

Macchina da stampa automatica circolare a quadri piani disponibile da 1 a 12 colori con o senza spazi intermedi per l'inserimento delle cappe di essiccazione. La macchina è dotata di sagome in alluminio alveolare con sistema di sgancio rapido. Ogni testa di stampa, fornita di tastiera a membrana, è caratterizzata da funzioni indipendenti nel sollevamento e nella regolazione della corsa, inclinazione e pressione racla/raschietto. La macchina è inoltre dotata di un pannello comandi centrale "touch-screen" che permette di programmare varie funzioni, come l'avviamento ed arresto sequenziale automatico, lo spessorato, la campionatura, ecc...
La macchina automatica Alfa plus può essere equipaggiata di apposite dime per andare a calzare collant, le dime si incastrano su dei perni di fissaggio presenti sui piani stampa che garantiscono che i collant rimangano fermi in quella posizione. In questo modo è possibile stampare collant sino ad un massimo di 12 colori. Una volta terminata la stampa da un lato, i collant possono essere girati per eseguire una stampa anche sull'altro lato, previo una asciugatura sul primo lato.

Automatic carousel screen printing machine available from 1 to 12 colours. It can be equipped with intermediate spaces between each printing head, where the flash-cure units can be installed. The honey-combed aluminium printing pallets are endowed with a quick release system. Each print head has its own membrane keyboard to independently control the head's lifting, print stroke and squeegee/flood bar angle and pressure setting. Moreover, the machine is equipped with a main "touch-screen" control board allowing to control several functions, such as the automatic sequential start and stop program, the thickness function, the sampling, etc.
Alfa plus automatic machine can be equipped with special pallet to fit tights; the templates are then fitted onto fixing pins on the printing surfaces, which guarantee that the pantyhose remains in that position. In this way, it is possible to print tights up to a maximum of 12 colours. Once the printing on one side is finished, the tights can be turned to print on the other side as well, after drying on the first side.

ALFA PLUS TIGHT PER COLLANT

TekInd

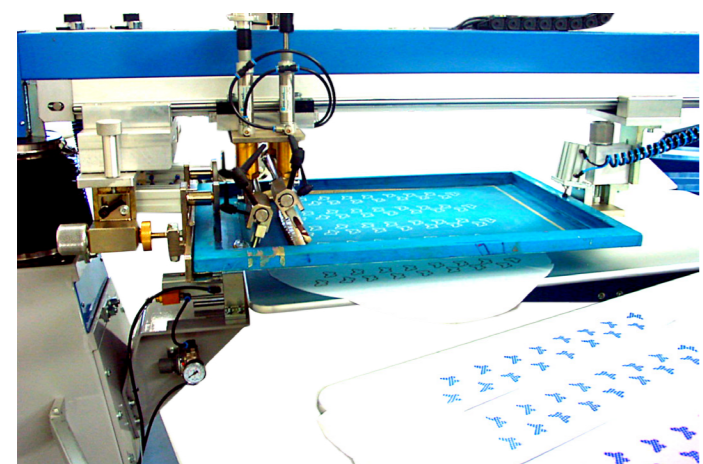

STAZIONE STAMPA PER COLLANT
PRINTING STATION FOR TIGHTS

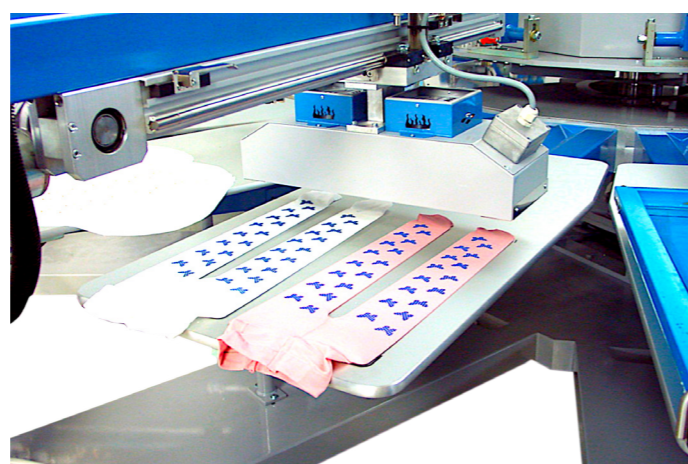

ASCIUGATURA COLLANT
TIGHTS DRYING

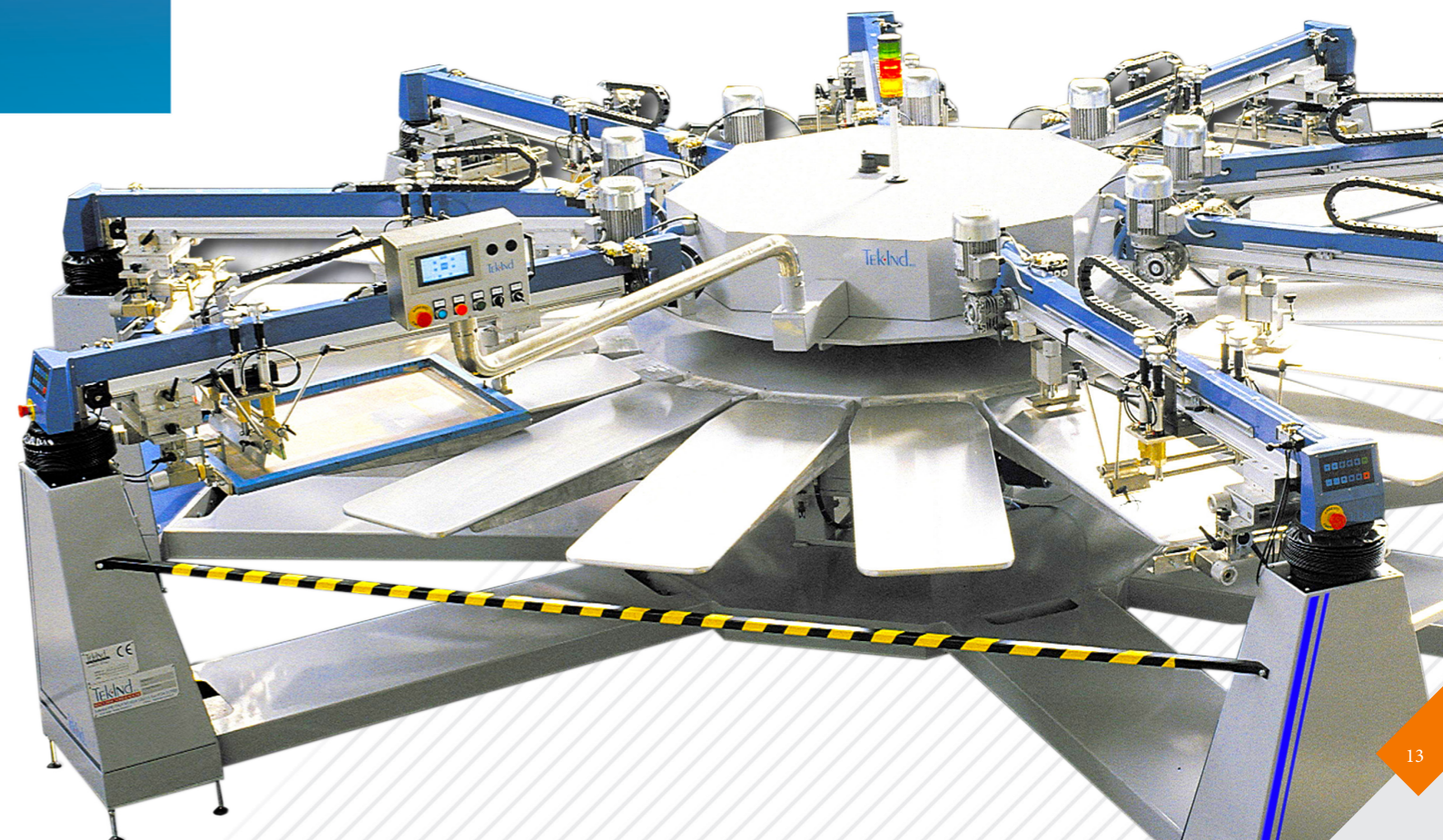

Alfa per collant / Alfa TIGHT

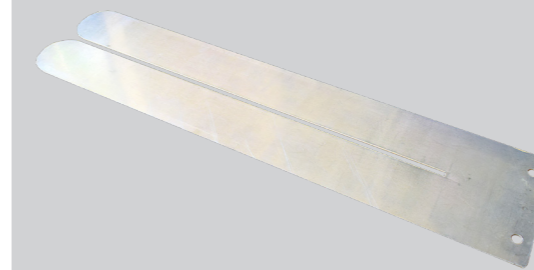

Taglia XL Size XL	Lunghezza totale / Total length:	1100 mm
	Larghezza gamba / Leg width:	120 mm
Taglia L Size L	Lunghezza totale / Total length:	1000 mm
	Larghezza gamba / Leg width:	110 mm
Taglia M Size M	Lunghezza totale / Total length:	900 mm
	Larghezza gamba / Leg width:	100 mm
Taglia S Size S	Lunghezza totale / Total length:	800 mm
	Larghezza gamba / Leg width:	90 mm
Taglia XS Size XS	Lunghezza totale / Total length:	700 mm
	Larghezza gamba / Leg width:	80 mm

* altre misure e forme su richiesta / * other size and shape on request

MODELS

	N. colori N. of colors	N. stazioni N. of stations	Formato stampa Printing Size (cm)	Diametro macchina Machine Diameter (mm)	Potenza installata Installed Power (kW)	Consumo aria compressa Compressed Air consumption (m3/h)
ALFA PLUS 2/4	2	4	50x70	4000	2,2	6
ALFA PLUS 2/4	2	4	60x80	4200	2,2	6
ALFA PLUS 4/6	4	6	50x70	4150	3,5	12,5
ALFA PLUS 4/6	4	6	60x80	4523	3,5	12,5
ALFA PLUS 5/12	5	12	50x70	4822	4,5	15,5
ALFA PLUS 5/12	5	12	60x80	5377	4,5	15,5
ALFA PLUS 6/8	6	8	50x70	4400	5	19
ALFA PLUS 6/8	6	8	60x80	4988	5	19
ALFA PLUS 6/14	6	14	50x70	5220	5	19
ALFA PLUS 6/14	6	14	60x80	5779	5	19
ALFA PLUS 7/16	7	16	50x70	5560	5,5	22
ALFA PLUS 7/16	7	16	60x80	6235	5,5	22
ALFA PLUS 8/18	8	18	50x70	5920	6	25
ALFA PLUS 8/18	8	18	60x80	6686	6	25
ALFA PLUS 10/22	10	22	50x70	6740	8	36
ALFA PLUS 10/22	10	22	60x80	7562	8	36
ALFA PLUS 12/26	12	26	50x70	7562	9	43
ALFA PLUS 12/26	12	26	60x80	8570	9	43

QUADRI STAMPA

PER ALFA SOCKS

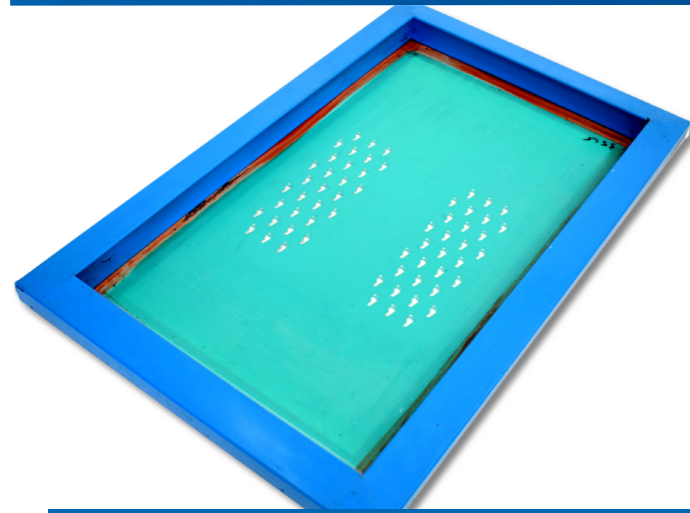

QUADRI STAMPA CAPILLARI
PHOTOEMULSION SCREEN FRAME

Matrice serigrafica con tela in poliestere gelatinabile con emulsioni fotopolimere nei vari spessori da incidersi fotograficamente.

Screen frame with polyester mesh which can be coated by photopolymer emulsions in various thicknesses that can be engraved with different design.

Dimensione cornice Frame size	Numero mesh Mesh number	Spessore film Mesh height	Consigliato per Suggested for
40x55 cm	15, 25, 32	100 micron 200 micron 300 micron 400 micron 700 micron	Consigliato per stampe a spessore dove il disegno è più complesso o dove è necessaria la rete per realizzare alcune determinate grafiche. Recommended for thick prints where the design is more complex or where the design require the mesh to be complete.

QUADRI STAMPA TAGLIO LASER
LASER CUTTING SCREEN FRAME

Matrice serigrafica con lamina di acciaio da incidersi tramite taglio laser per creare l'immagine voluta.

Screen frame with steel plate to make by laser cutting to create the desired image.



Dimensione cornice Frame size	Spessore Lamiera sheet metal thickness	Inchiostri utilizzabili Usable inks	Consigliato per Suggested for
40x55 cm	0.6 mm 0.8 mm 1 mm 1,2 mm 1,5 mm 2 mm 2.5 mm 3 mm	Siliconi e inchiostri plastisol Silicones and plastisol inks	Consigliato per effettuare stampa ad alto spessore, alcune grafiche non sono stampabili a causa della mancanza della rete. Recommended for high thickness printing, some graphics are not printable due to the lack of the network.

PIANI STAMPA

PER ALFA SOCKS

PIANI STAMPA CALZE STANDARD
STANDARD SOCK PRINT PALLET

I piani stampa standard sono intercambiabili e disponibili in differenti misure, sono fatti in alluminio pieno che non si deforma per effetto della temperatura, possono essere sostituiti velocemente: sono fissati alla base tramite una vite e un perno di centratura.

The standard printing plates are interchangeable and available in different sizes, they are made of solid aluminium that does not deform due to the effect of temperature, they can be replaced quickly and are fixed at the base by a screw and a centering pin.



PIANI STAMPA FANTASMINI
GHOST PRINT PALLET

Ogni piano stampa per fantasmini permette una regolazione della dimensione di 50 mm, il calzino viene agganciato alla parte inferiore del piano.

50 mm adjustment can be performed on each printing pallets, the ghostly socks is hooked below the pallet.

Size-1	60 x 150 mm	Size-3	80 x 250 mm
Size-2	70 x 220 mm	Size-4	100 x 250 mm

PIANI STAMPA PERSONALIZZATI
CUSTOM PRINTING PALLET

Piani stampa calze di dimensione e forma personalizzabili.
Size and Shape customizable.



PIANI STAMPA PER GUANTI
PRINTING PLATES FOR GLOVES

Disponibili anche piani a forma di guanti, di differenti forme e taglie.

Available upon request gloves shape pallets, of different shape and sizes.

PIANI STAMPA RETTANGOLARI;
FORMATO STAMPA 26X26 CM
RECTANGULAR PRINTING PLATES;
PRINT FORMAT 26X26 CM

Piani a tutta larghezza per stampe piazzate o a calzare lateralmente
Full printing size pallet for flat printing or lateral loading.



ALFA SOCKS LAYOUT

ORION SOCKS LAYOUT

ALFA SOCKS 1/10

Power: 9 Kw - Speed: 30 dozen/h - Printing size: 30x30 cm

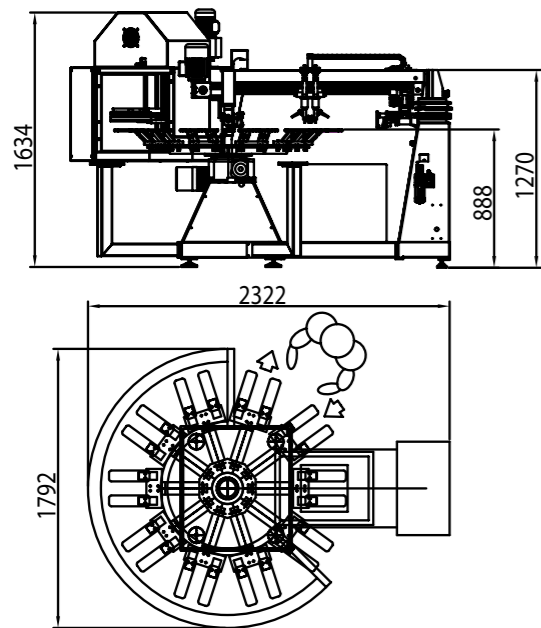

1

Formato Stampa: 30x30
Printing size: 30x30 cm

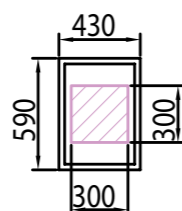

ALFA SOCKS 2/18

Power: 22 Kw - Speed: 30 dozen/h - Printing size: 30x30 cm

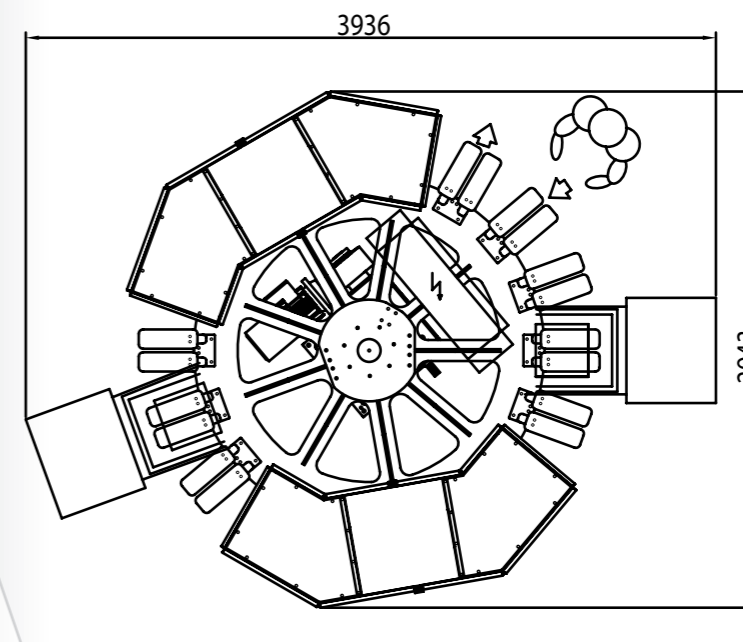

3

Formato
Stampa: 30x30
Printing
size: 30x30 cm

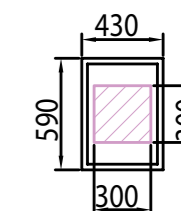

ALFA SOCKS 1/24

Power: 36 Kw - Speed: 45 dozen/h - Printing size: 30x30 cm

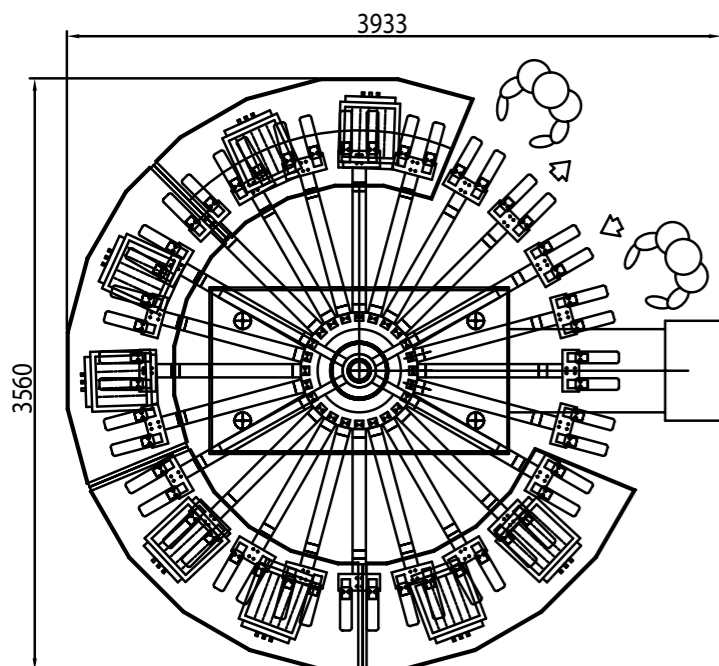

2

Formato Stampa: 30x30
Printing size: 30x30 cm

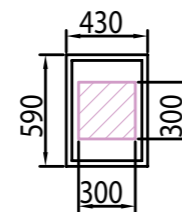

ORION SOCKS 1/4

Power: 4 Kw - Speed: 15 dozen/h* - Printing size: 26x26 cm**

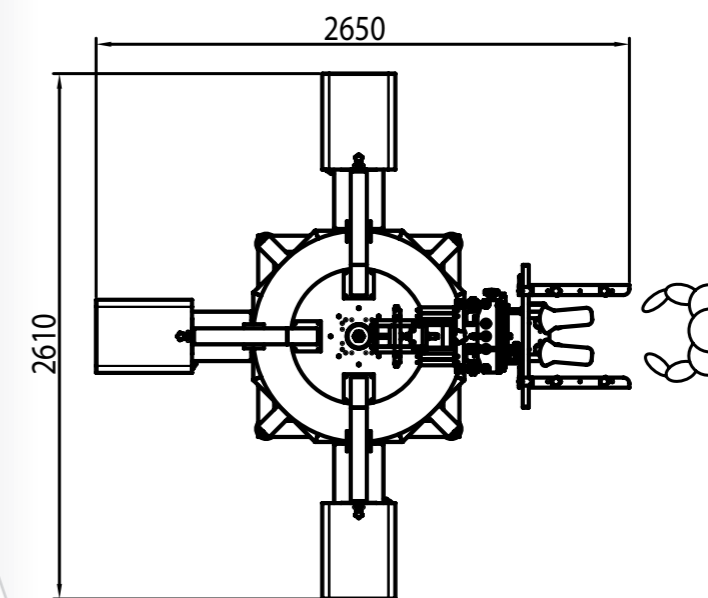

4

Formato
Stampa: 26x26
Printing
size: 26x26 cm

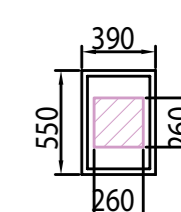

*velocità media in funzione del operatore

* average speed depending on the operator

** area di stampa e asciugatura utile, possibilità di montare telai più grandi sino ad un massimo di 58x84 cm (misura cornice esterna) ma il campo di asciugatura rimane limitato a 26x26 cm.

** useful printing and drying area, possibility to mount larger frames up to a maximum of 58x84cm (external frame size) but the dried area remains limited to 26x26 cm.

SOCKS
CALZE

2.



Macchine per il settore calze: si tratta di una tipologia di macchine serigrafiche mono o multi colore con forno di asciugatura integrato, utilizzate per realizzare stampe antiscivolo su calze utilizzando inchiostri a base siliconica o plastisol. Sono inoltre disponibili macchine per stampa su collant che per mezzo di apposite dime ne permettono l'inserimento e la stampa.

Machines for the socks sector: this is a type of single or multi-color screen printing machines with integrated drying oven, used to make non-slip prints on socks using silicone-based or plastisol inks. There are also available machines for printing on tights that by means of special templates allow their insertion and printing.



www.tek-ind.it

PRODUZIONE MACCHINE SERIGRAFICHE E INCHIOSTRI
PRODUCTION OF SCREEN PRINTING MACHINES AND INKS

CALZE
SOCKS

Tek·IND

43036 Fidenza (Parma)
Via Bologna, 38 - Italy



Tel. +39 0524 526155



tekind@tek-ind.it



www.tek-ind.it

